

# MONTAGEANLEITUNG

<b>Einbausatz 3-Wege-Ventil Plus/Pro</b>	<b>Art.-Nr. 306 261</b>
<b>Verrohrung Unterputz VIH 120/150 Plus/Pro</b>	<b>Art.-Nr. 306 262</b>
<b>Verrohrung Aufputz VIH 120/150 Plus/Pro</b>	<b>Art.-Nr. 306 263</b>
<b>Speichernachrüstsatz Unterputz Plus/Pro</b>	<b>Art.-Nr. 306 267</b>
<b>Speichernachrüstsatz Aufputz Plus/Pro</b>	<b>Art.-Nr. 306 268</b>

**für Plus/Pro-Geräte**

<b>GB</b> Adapter kit 3-way valve Plus/Pro Embedded conduits VIH 120/150 Plus/Pro Surface-mounted conduits VIH 120/150 Plus/Pro Tank retrofit kit, embedded Plus/Pro Tank retrofit kit, surface-mounted Plus/Pro  for THERMOcompact appliances (VU)	<b>CZ</b> Montáž trubek pro omítku VIH 120/150 Plus/Pro Montáž trubek na omítku VIH 120/150 Plus/Pro pro přístroje Plus/Pro  pro Atmomax Plus/Pro Turbomax Plus/Pro
<b>IT</b> Kit supplementare, valvola a 3 vie Plus/Pro Tubazioni incassate VIH 120/150 Plus/Pro Tubazioni a giorno VIH 120/150 Plus/Pro Kit serbatoio supplementare per montaggio incassato Plus/Pro Kit serbatoio supplementare per montaggio a giorno Plus/Pro  per Atmoblock Plus/Pro Atmoblock Plus/Pro Balkon Turboblock Plus/Pro Turboblock Plus/Pro Balkon	<b>HU</b> Süllyesztett csövezés: VIH 120/150 Plus/Pro Falon kívüli csövezés: VIH 120/150 Plus/Pro az alábbi típusokhoz:  Thermotop Plus/Pro Turbotop Plus/Pro
<b>FR</b> Lot de vannes à trois voies Plus/Pro Tuyauterie sous crépi VIH 120/150 Plus/Pro Tuyauterie sur crépi VIH 120/150 Plus/Pro Lot de rattrapage sous crépi pour ballon Plus/Pro Lot de rattrapage sur crépi pour ballon Plus/Pro  Pour AtmoTop Plus/Pro TurboTop Plus/Pro	<b>GUS</b> Скрытая трубопроводная обвязка VIH 120/150 Plus/Pro Наружная трубопроводная обвязка VIH 120/150 Plus/Pro для приборов Plus/Pro  для Atomax Plus/pro Turbomax Plus/Pro
<b>BE</b> Inbouwset 3-wegs klep Plus/Pro Leidingwerk verzonken VIH 120/150 Plus/Pro Leidingwerk zichtbaar VIH 120/150 Plus/Pro Toerustingset reservoir verzonken Plus/Pro Toerustingset reservoir zichtbaar Plus/Pro  voor ATMOMax Plus/Pro TURBOMax Plus/Pro	<b>RO</b> Pozarea tubulaturii sub tencuială VIH 120/150 Plus/Pro Pozarea tubulaturii pe tencuială VIH 120/150 Plus/Pro pentru aparatele Plus/Pro Tubulatură sub tencuială VIH 120/150 Plus/Pro Tubulatură pe tencuială VIH 120/150 Plus/Pro  pentru Atmomax Plus/Pro Turbomax Plus/Pro
<b>ES</b> Kit de conexiones de VIH CR 120/150 con caldera VM PLUS para instalación empotrada (Art.-Nr. 306 262) Kit de conexiones de VIH CR 120/150 con caldera VM PLUS para instalación vista (Art.-Nr. 306 263)  para Calderas VM PLUS	<b>SK</b> Montáž rúr pod omietku VIH 120/150 Plus/Pro Montáž rúr na omietku VIH 120/150 Plus/Pro pre prístroje Plus/pro  pre Atmomax Plus/Pro Turbomax Plus/Pro
<b>PL</b> Orurowanie podtynkowe VIH 120/150 Plus/Pro Orurowanie natynkowe VIH 120/150 Plus/Pro  dla Atmomax Plus/Pro Turbomax Plus/Pro	<b>HR</b> Cijevi pod žbuku VIH 120/150 Plus/Pro Cijevi na žbuku VIH 120/150 Plus/Pro  za Atmoblock Plus/Pro Turboblock Plus/Pro
	<b>SL</b> Notranji omet zacevitev VIH 120/150 Plus/Pro Zunanji omet zacevitev VIH 120/150 Plus/Pro Za Plus/Pro naprave  za Atmoblok Plus/Pro Turboblok Plus/Pro

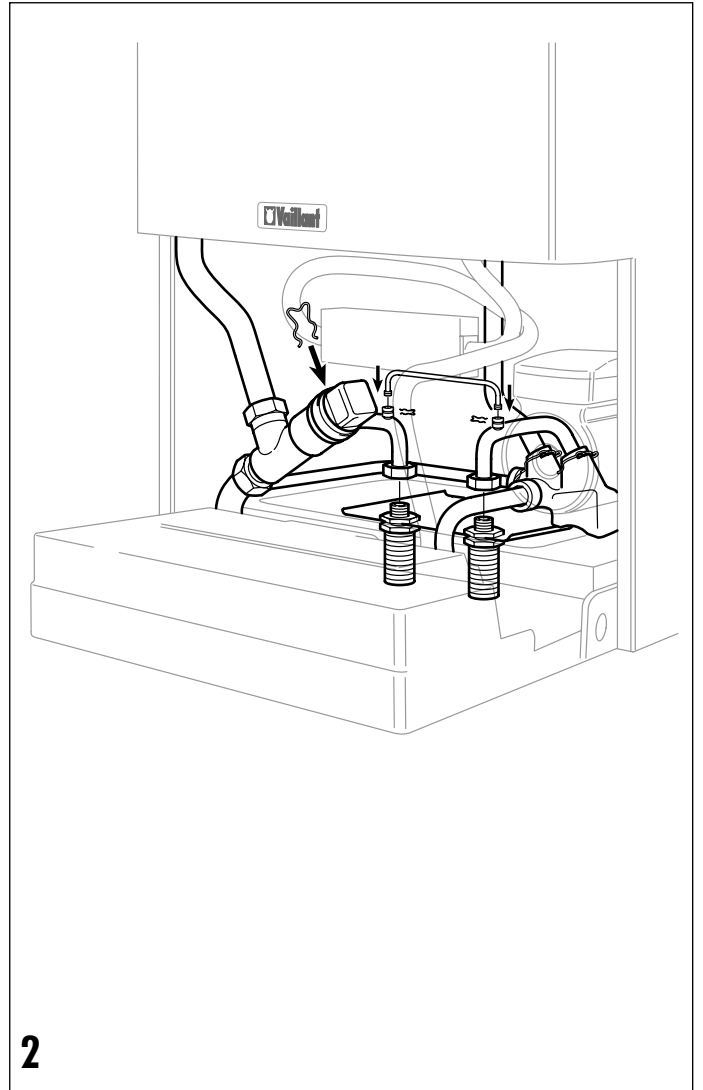
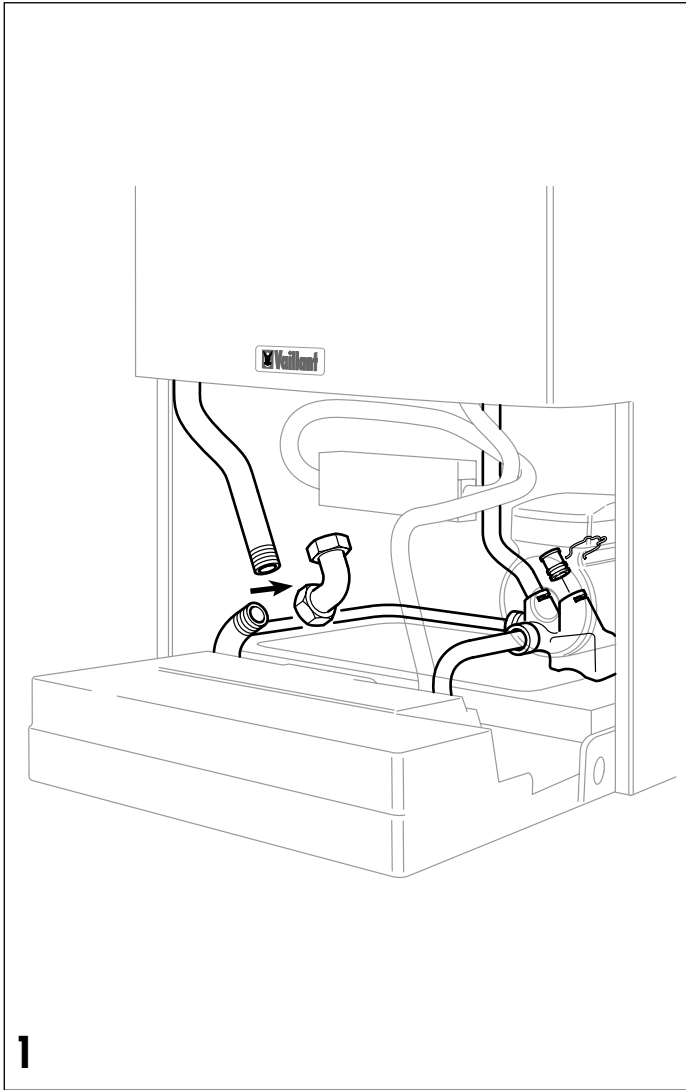

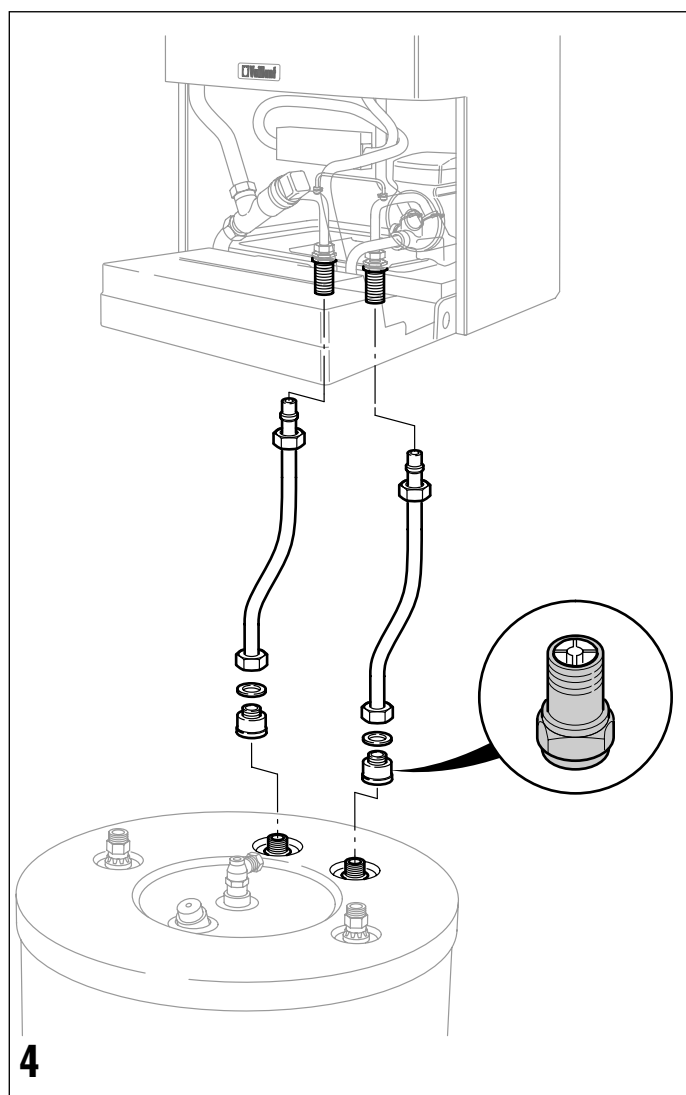
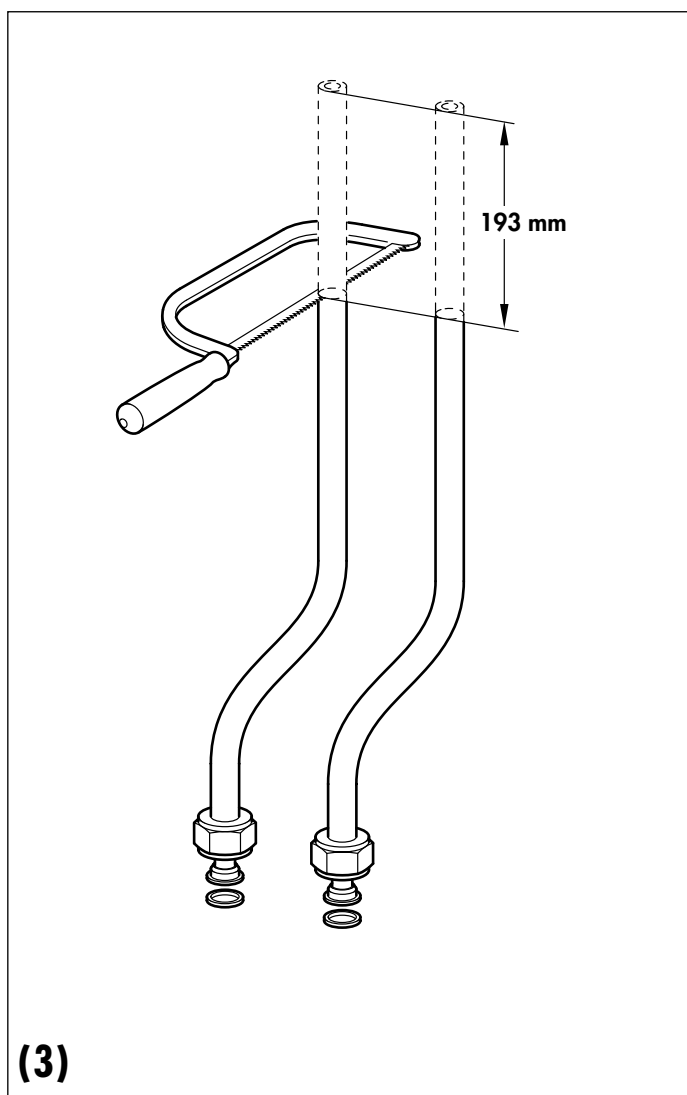

- D Nur bei VIH CR 150  
 GB Only with VIH CR 150  
 IT Solo per VIH CR 150  
 FR Seulement pour VIH CR 150  
 BE Alleen bij VIH CR 150  
 ES Sólo con VIH CR 150  
 PL Tylko w przypadku VIH CR 150  
 CZ Pouze u VIH CR 150  
 HU Csak a VIH CR 150 esetében  
 GUS Только при VIH CR 150  
 RO Numai la VIH CR 150  
 SK Len pri VIH CR 150  
 HR Samo kod VH CR 150  
 SL Samo pri VIH CR 150

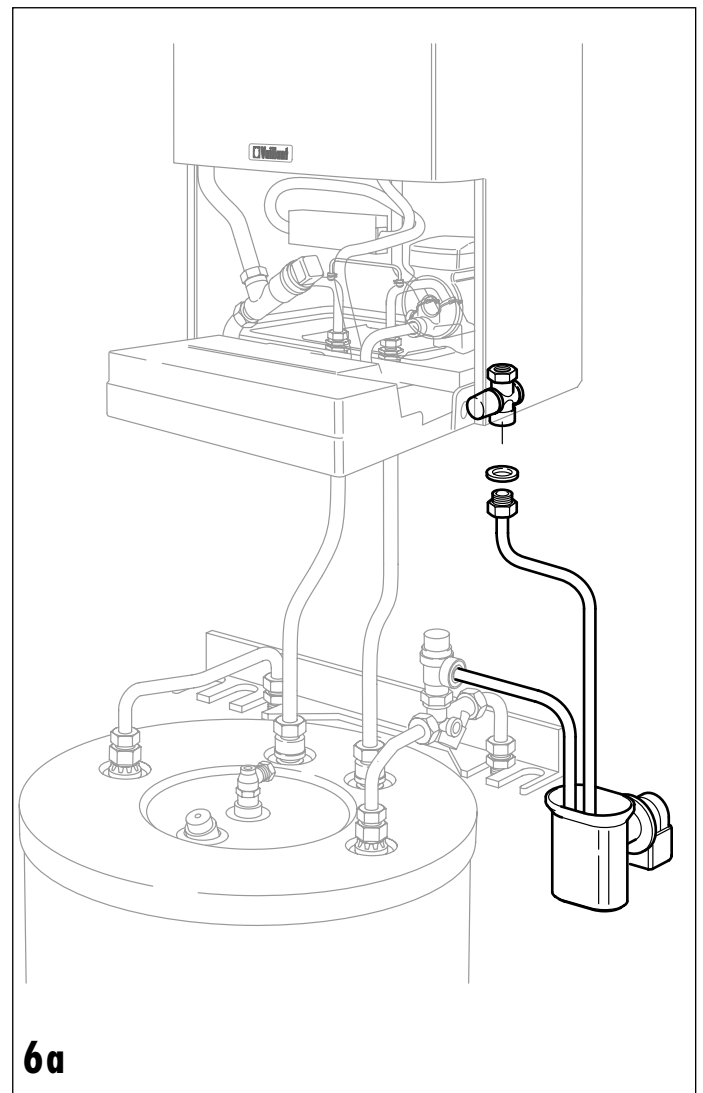
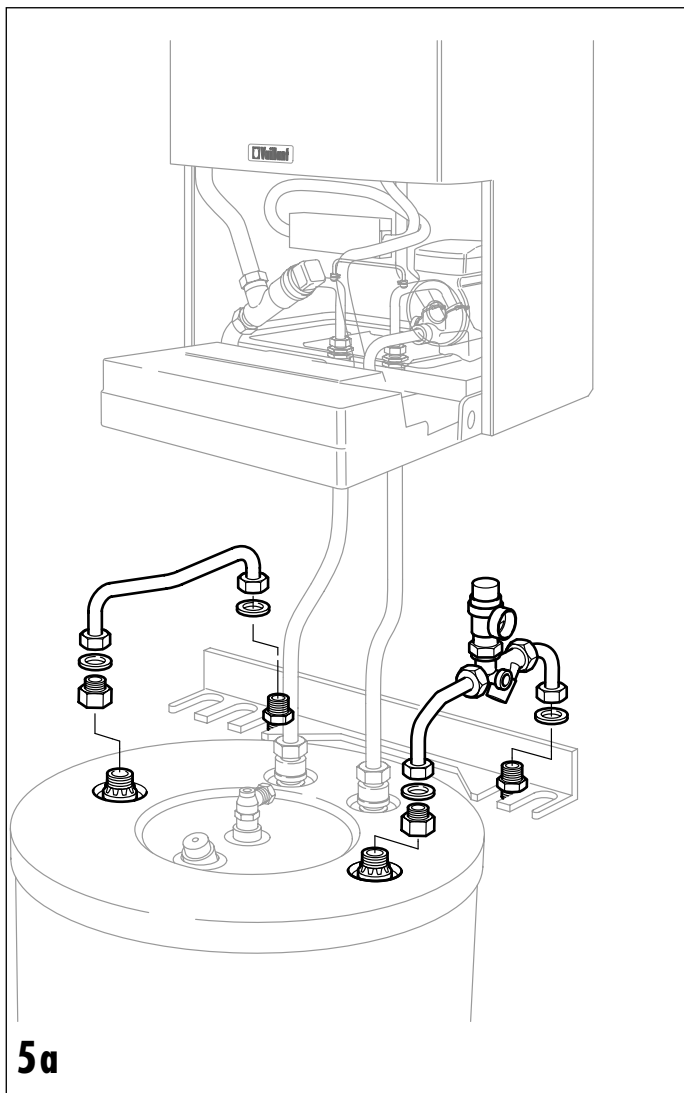

- D **Aufputzverrohrung**; Sicherheitsgruppe 305 826 zusätzlich erforderlich
- GB **Surface-mounted**; conduit safety group 305 826 additionally required
- IT Tubazioni **a giorno**; gruppo sicurezza 305 826 ulteriormente necessario
- FR Tuyauterie **sur cr pi**; catégorie de sécurité 305 826 nécessaire en sus
- BE **Zichtbaar leidingwerk**; veiligheidsgroep 305 826 aanvullend vereist
- ES **Instalaci n vista**; se necesita adicionalmente el grupo de seguridad 305 826
- PL **Orurowanie natynkowe**; grupa bezpieczeñstwa 305 826 jest dodatkowo potrzebna.
- CZ Montáž na omítku; navíc nutná bezpečností sestava 305 826
- HU **Falon kívül csövezés**; 305 826-os biztonsági egység pótlólag szükséges
- GUS Наружная трубопроводная обвязка; дополнительно требуется группа приборов безопасности 305 826
- RO Pozarea tubaturii pe tencuială; suplimentar este necesară clasa de siguranță 305 826
- SK **Montáž rúr na omietku**; dodatočne potrebná trieda bezpečnosti 305 826.
- HR **Montáža cijevi na žbuku**; dodatno je potrebna sigurnosna skupina 305 826
- SL **Zunanji ornet zacevitev**; varnostna skupina 305 826 je dodatno potrebna

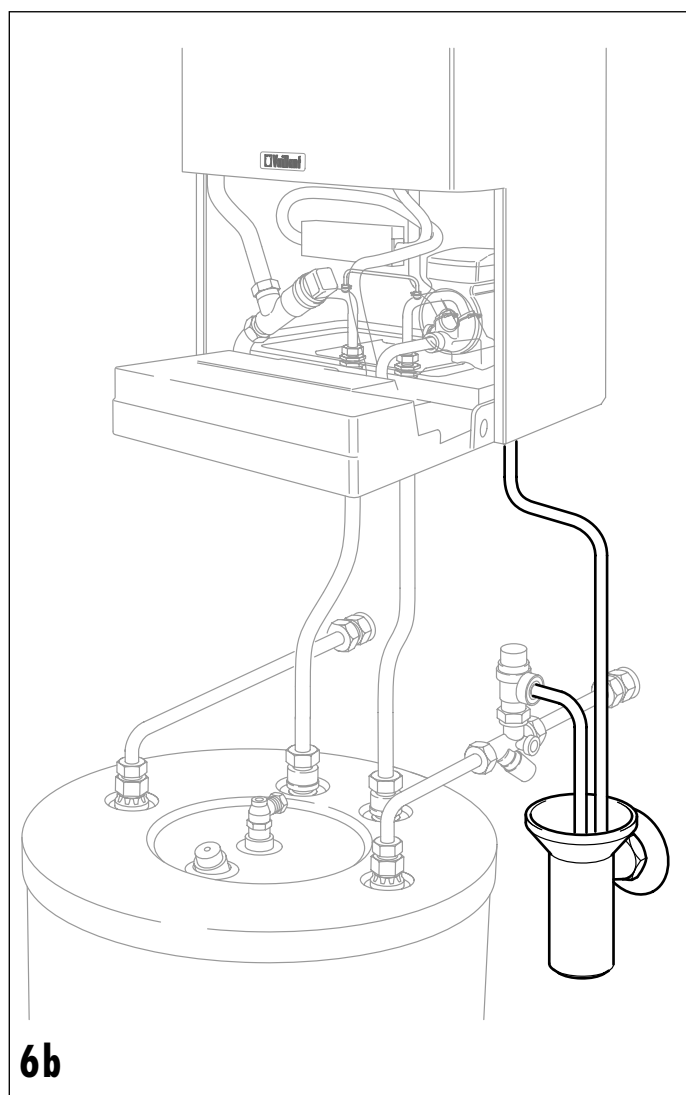
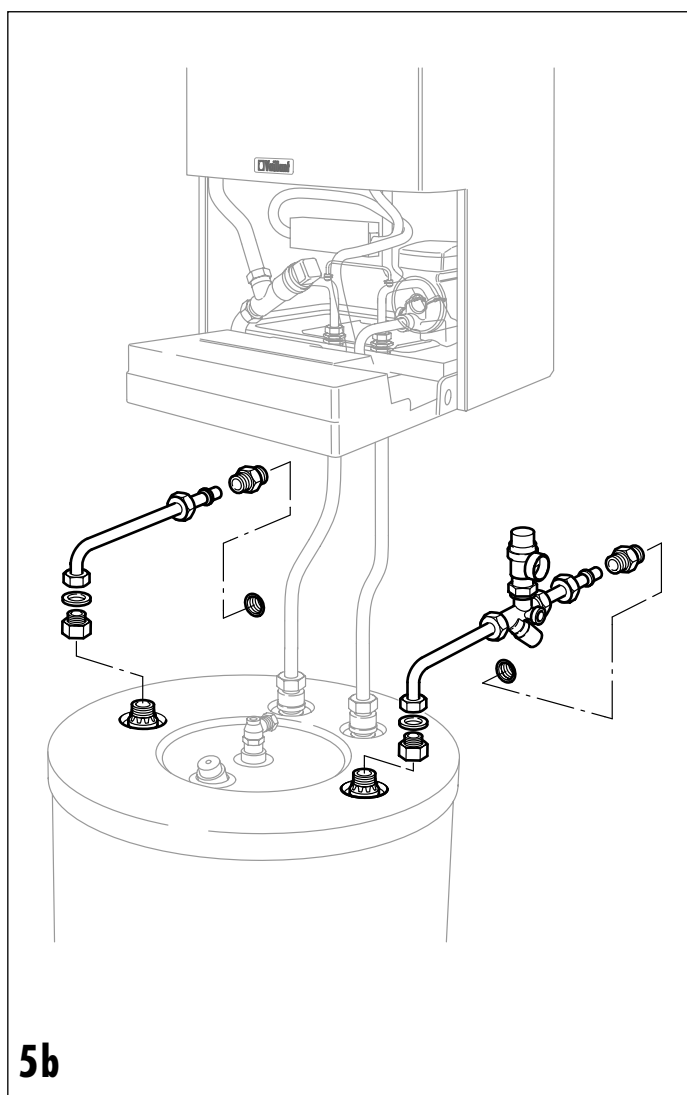

- D **Unterputzverrohrung**; Sicherheitsgruppe 305 826 zusätzlich erforderlich
- GB **Embedded tubing**; safety group 305 826 additionally required
- IT Tubazioni **incassate**; gruppo sicurezza 305 826 ulteriormente necessario
- FR Tuyauterie **sous cr pi**; catégorie de sécurité 305 826 nécessaire en sus
- BE **Verzonken leidingwerk**; veiligheidsgroep 305 826 aanvullend vereist
- ES **Instalaci n empotrada**; se necesita adicionalmente el grupo de seguridad 305 826
- PL **Orurowanie podtynkowe**; grupa bezpieczeñstwa 305 826 jest dodatkowo potrzebna.
- CZ Montáž pod omítku; navíc nutná bezpečností sestava 305 826
- HU **Süllyesztett csövezés**; 305 826-os biztonsági egység pótlólag szükséges
- GUS Скрытая трубопроводная обвязка; дополнительно требуется группа приборов безопасности 305 826
- RO Pozarea tubulaturii sub tencială: suplimentar este necesară clasa de siguranță 305 825
- SK **Montáž rúr pod omietku**; dodatočne potrebná trieda bezpečnosti 305 826.
- HR **Montáža cijevi pod žbuku**; dodatno je potrebna sigurnosna skupina 305 826
- SL **Notranji ornet zacevitev**; varnostna skupina 305 826 je dodatno potrebna

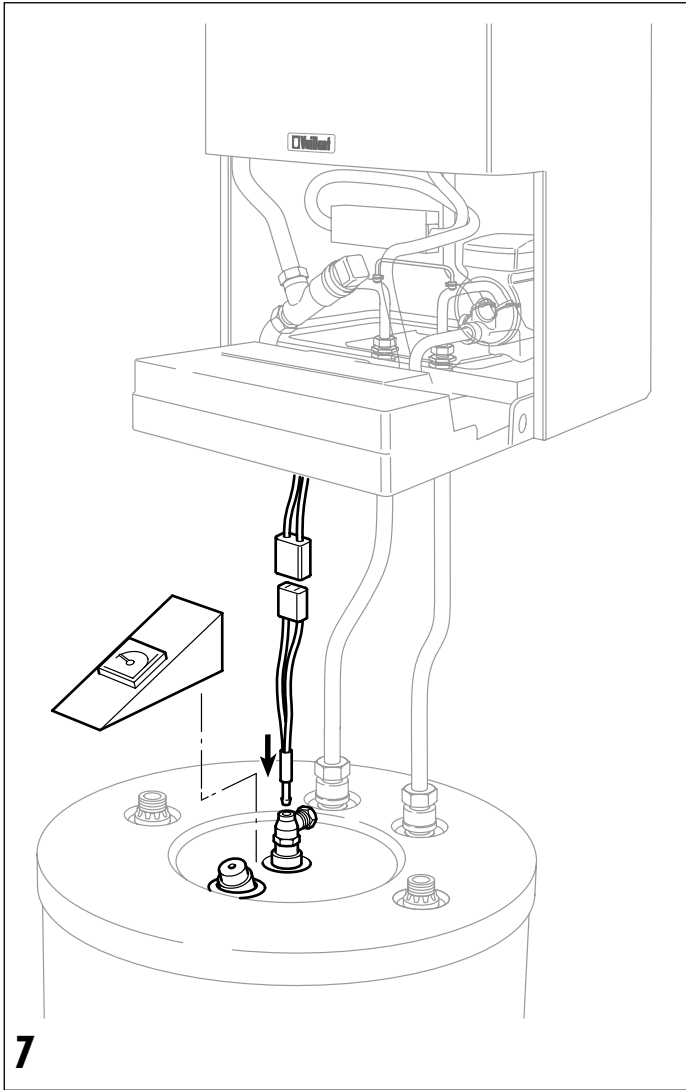



Die beschriebenen Arbeiten dürfen nur von einem anerkannten Fachhandwerksbetrieb durchgeführt werden, der auch für die Beachtung der geltenden Vorschriften, Regeln und Richtlinien verantwortlich ist.



Opisane prace mogą być przeprowadzane tylko przez uznany fachowy zakład rzemieślniczy, który odpowiedzialny jest także za przestrzeganie obowiązujących przepisów, reguł i wytycznych.



The work described is only to be carried out by a recognised specialist service provider, which is also responsible for observing the regulations and guidelines in force.



Uvedené práce smí provádět pouze oprávněná odborná firma, která je také odpovědná za dodržení všech platných předpisů, pravidel a směrnic.



I lavori descritti devono essere eseguiti solo a cura di una officina specializzata che è responsabile anche in merito all'ottemperanza delle vigenti prescrizioni, regole e direttive.



A leírt munkákat csak elismert szakember végezheti el, aki az érvényes előírások, szabályok és irányelvek betartásáért is felelős.



Les travaux décrits ne doivent être effectués que par une entreprise spécialisée et reconnue qui est également responsable du bon respect des prescriptions, règles et directives en vigueur.



Описываемые работы должны проводиться специализированной фирмой, имеющей соответствующее разрешение, которая несет также ответственность за соблюдение действующих правил, норм и инструкций.



De beschreven werkzaamheden mogen alleen worden uitgevoerd door een erkend vakbedrijf dat tevens verantwoordelijk is voor de inachtneming van de geldende voorschriften, regels en richtlijnen.



Lucrările descrise se vor executa numai de către o întreprindere de specialitate autorizată, care va răspunde și de respectarea regulamentelor, regulilor și normelor în vigoare.



Los trabajos descritos podrán ser realizados solamente por una empresa especializada y reconocida, que también es responsable de respetar las normas, reglas y directrices vigentes.



Popísané práce smú byť vykonávané len autorizovaným servisným strediskom, ktoré je zároveň zodpovedné za plnenie platných predpisov, pravidiel a smerníc.



Os trabalhos descritos podem apenas ser executados por um técnico devidamente qualificado e reconhecido pela respectiva associação profissional, que seja também responsável pelo cumprimento dos regulamentos, normas e directivas em vigor.



Opisane radove smije izvršiti samo ovlaštenu stručni servis koji je također odgovoran za pridržavanje važećih propisa, pravila i smjernica.



Opisana dela lahko opravlja samo priznано strokovno usposobljeno servisno podjetje, ki je dolžno tudi upoštevati veljavne predpise, pravila in smernice.



Vaillant GmbH  
Berghauser Straße 40 • 42859 Remscheid  
Telefon: (0 21 91) 18-0 • Telefax: (0 21 91) 18-28 10  
<http://www.vaillant.de> • E-Mail: [info@vaillant.de](mailto:info@vaillant.de)