

302042

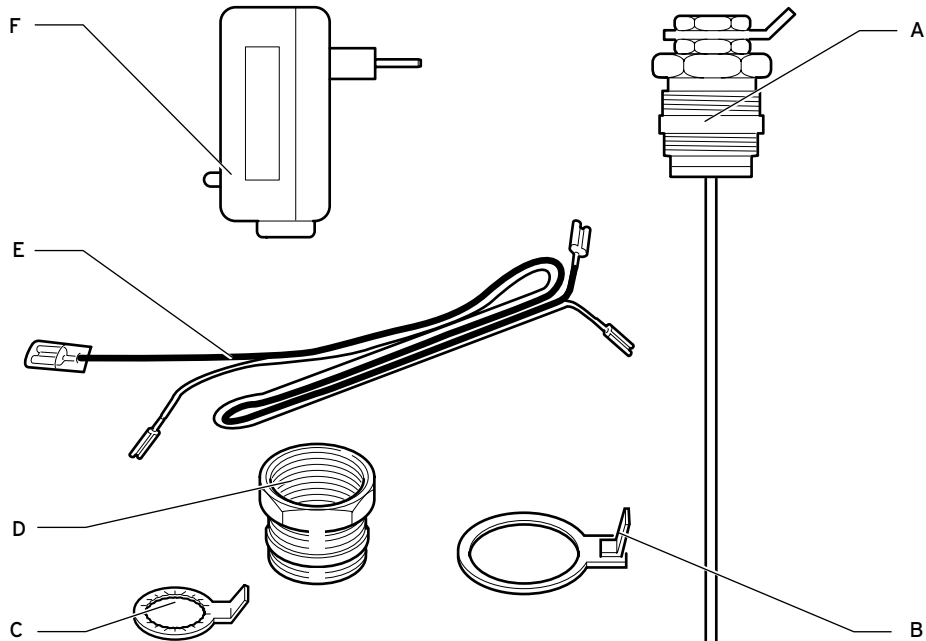



		PL	Wszystkie prace przy anodzie do odprowadzania prądów błądzących mogą być wykonywane wyłącznie przez wykwalifikowany personel!
DE, AT, CHde	Alle Arbeiten an der Fremdstromanode dürfen nur durch qualifiziertes Fachpersonal durchgeführt werden!	RU	Все работы на аноде с внешним электропитанием разрешается выполнять только квалифицированным специалистам!
FR, CHfr	Seul le personnel qualifié est autorisé à exécuter des travaux sur l'anode à courant vagabond!	UA	Всі роботи з анодом з накладанням струму може проводити лише кваліфікований персонал!
IT, CHit	Lo svolgimento di interventi sull'anodo elettrolitico è riservato a personale tecnico qualificato!	RO	Toate lucrările la placa de curent din afară trebuie executate doar de personal calificat!

		PL	Niebezpieczeństwo korozji! Nie należy wyłączać anody do odprowadzania prądów błądzących również podczas przestojów (urlopu itp.), w przeciwnym przypadku nie działa zabezpieczenie przed korozją.
DE, AT, CHde	Gefahr von Korrosion! Die Fremdstromanode darf nicht außer Betrieb genommen werden, auch nicht während Stillstandszeiten (Urlaub etc.), sonst besteht kein Korrosionsschutz mehr.	RU	Опасность коррозии! Анод с внешним электропитанием нельзя выводить из эксплуатации даже во время простоя (отпуск и пр.), иначе перестает действовать защита от коррозии.
FR, CHfr	Risque de corrosion! L'anode à courant vagabond ne peut être mise hors circuit, pas même pendant les périodes d'arrêt (vacances, etc.), étant donné qu'elle constitue une protection contre la corrosion.	UA	Небезпека корозії! Анод з накладанням струму не можна вимикати, навіть під час простою (відпустки тощо), інакше буде відсутній захист від корозії.
IT, CHit	Rischio di corrosione! Non mettere fuori servizio l'anodo elettrolitico neppure durante i periodi di inattività (vacanze ecc.), altrimenti l'apparecchio non è più protetto dalla corrosione.	RO	Pericol de coroziune! Placa de curent din afară nu trebuie scoasă din funcțiune, nici chiar în perioada de întrerupere a funcționării (concediu, etc.), deoarece în caz contrar protecția împotriva coroziunii va fi ineficientă.



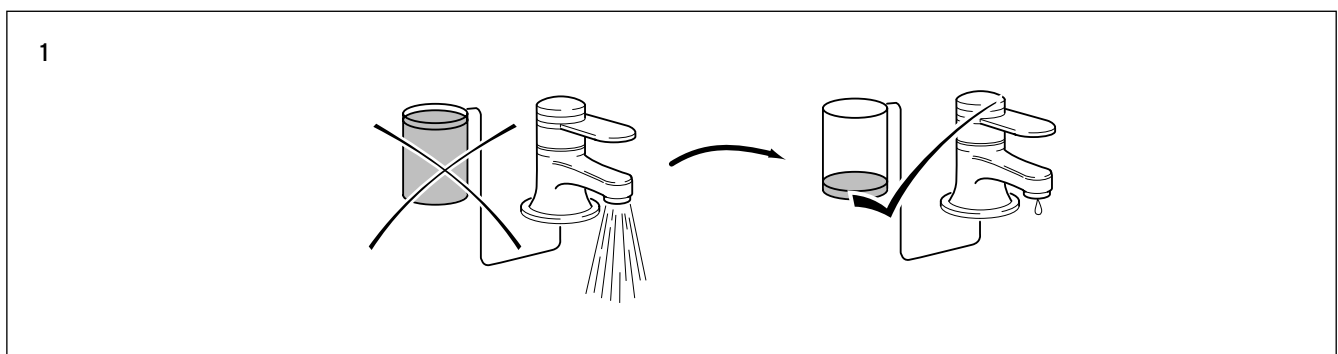
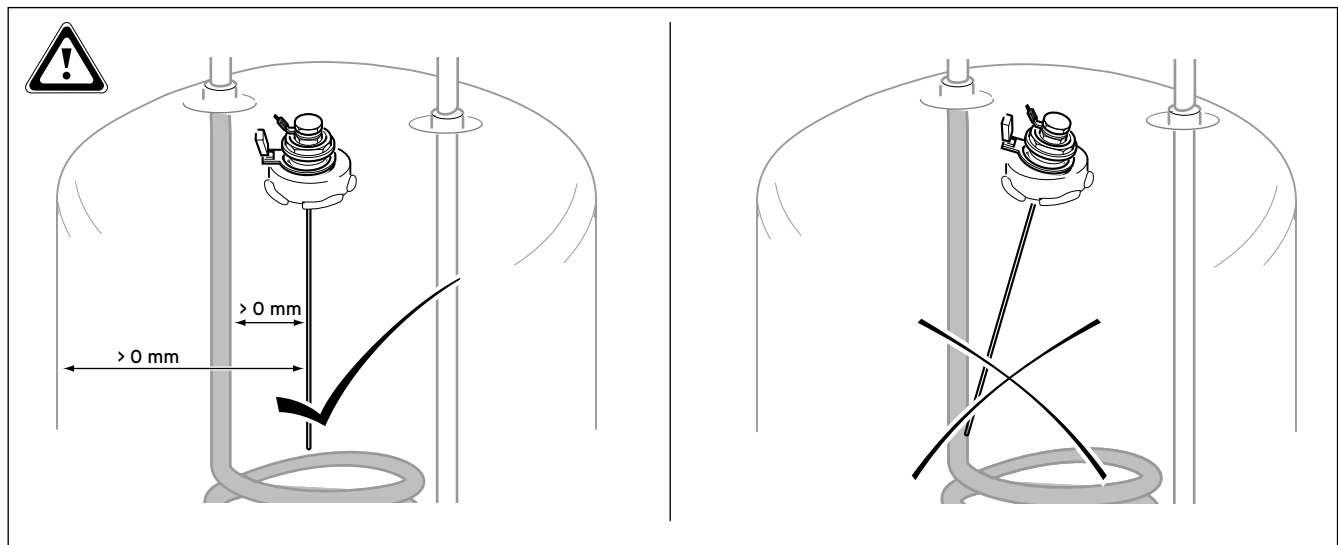
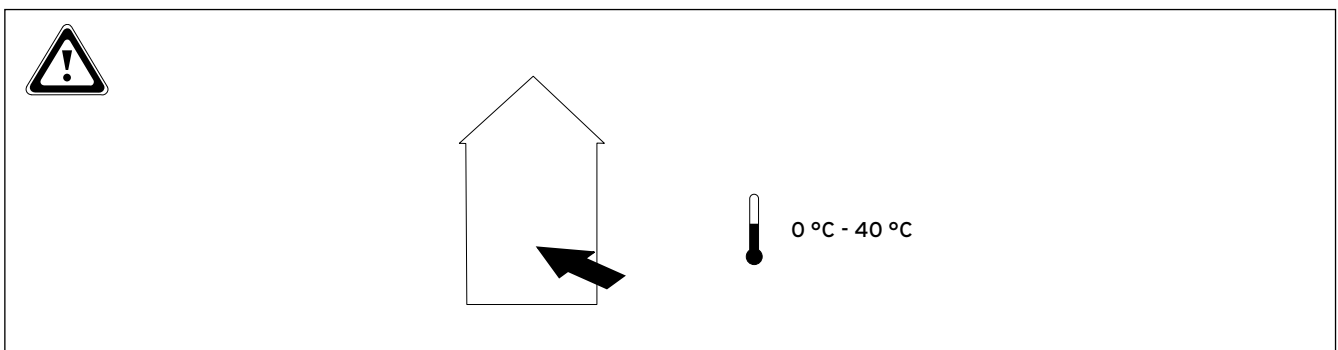

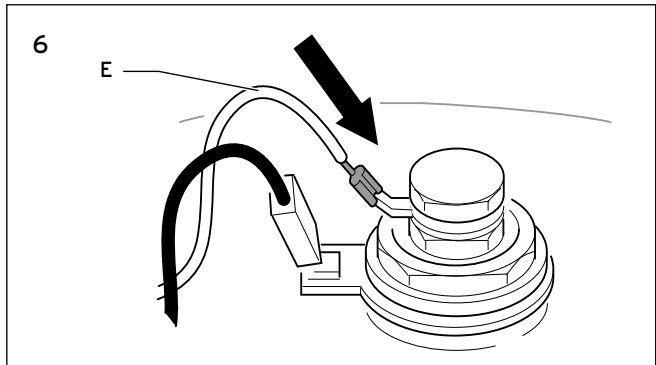
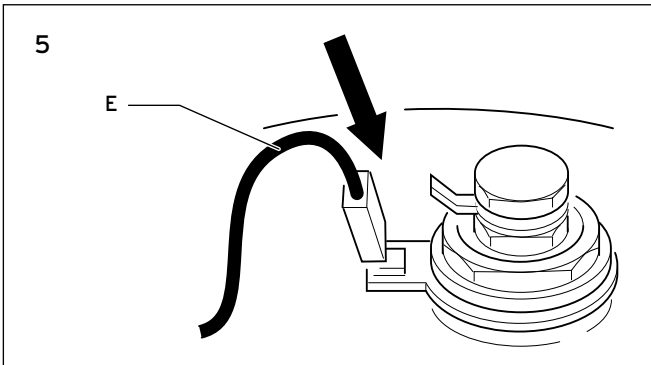
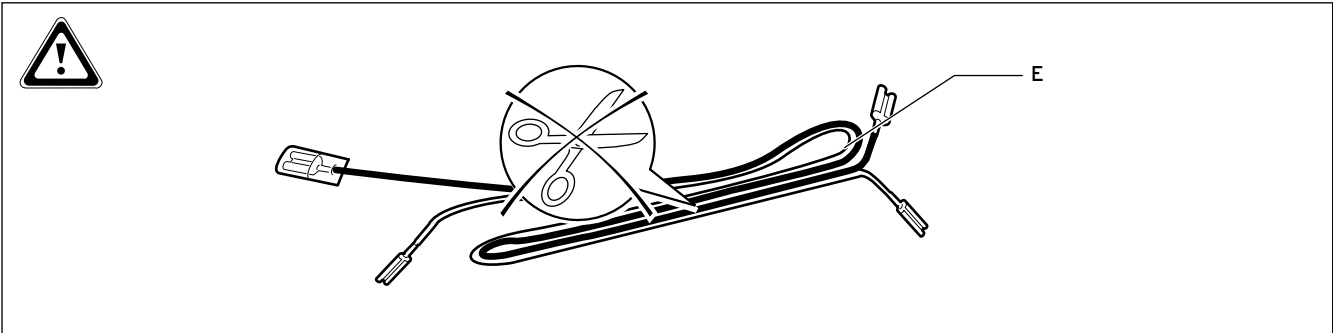
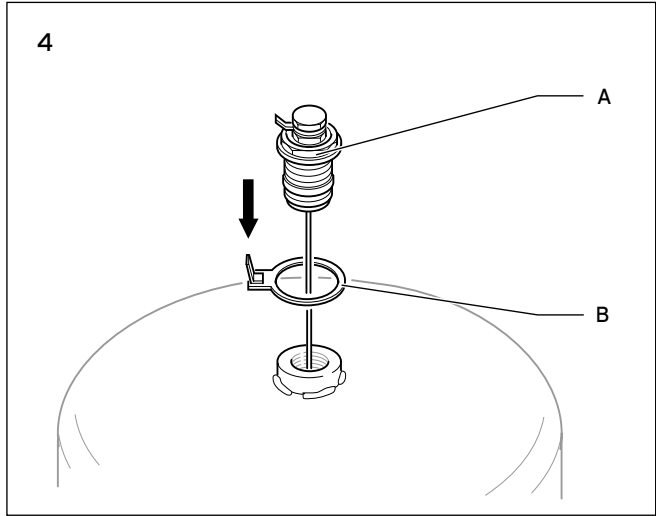
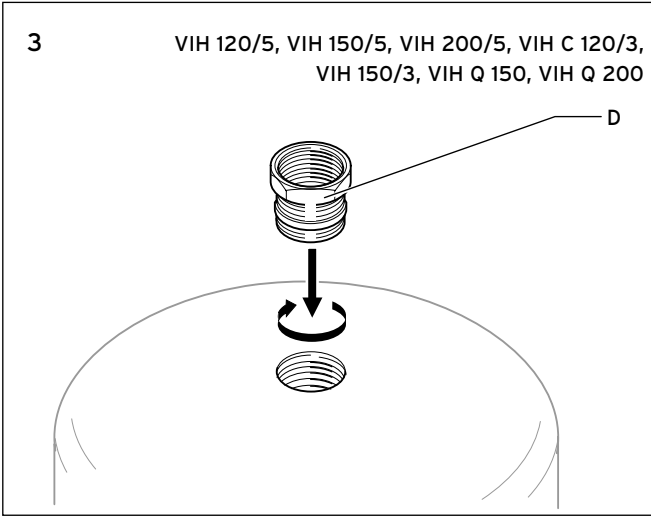
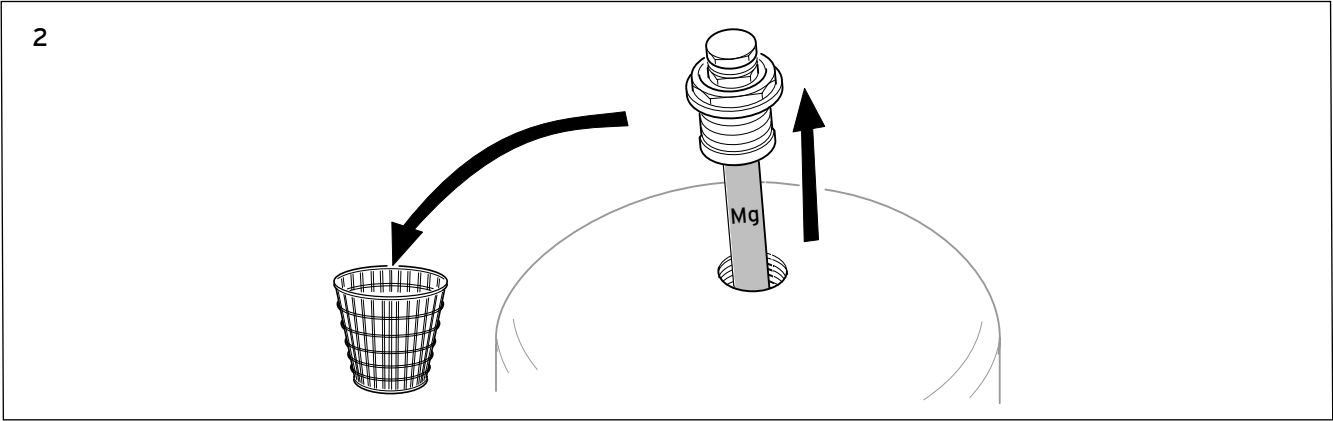
		PL	Niebezpieczeństwo gromadzenia się gazów powstających na skutek reakcji elektrod! Nie należy eksploatować zasobnika dłużej niż 2 - 3 miesiące bez usuwania wody.
DE, AT, CHde	Gefahr von Gasansammlungen durch Elektrodenreaktionen! Betreiben Sie den Speicher nicht länger als 2 bis 3 Monate ohne jegliche Wasserentnahme.	RU	Опасность скопления газа в результате электродных реакций! Без водозабора водонагреватель разрешается эксплуатировать не дольше 2 - 3 месяцев.
FR, CHfr	Risque d'accumulation de gaz dû à des réactions d'électrode! Ne faites jamais fonctionner le ballon plus de 2 à 3 mois sans puisage d'eau.	UA	Небезпека накопичення газу через електродну реакцію! Не експлуатуйте накопичувач довше 2 - 3 місяців без забору води.
IT, CHit	Rischio di accumulo di gas dovuto alle reazioni dell'elettrodo! Non lasciare in funzione il bollitore per più di 2 - 3 mesi senza prelevare acqua.	RO	Pericol de acumulare a gazelor datorită reacțiilor electrozilor! Nu exploatați boilerul pe o perioadă mai mare de 2 - 3 luni fără a scoate apa din acesta.

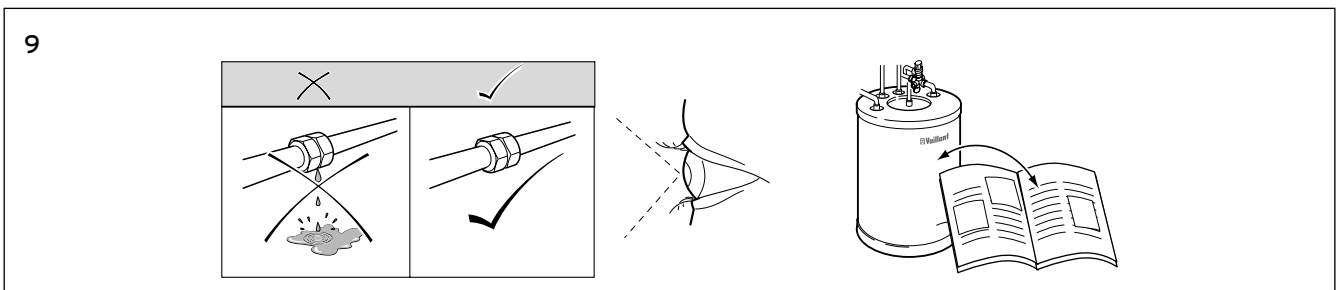
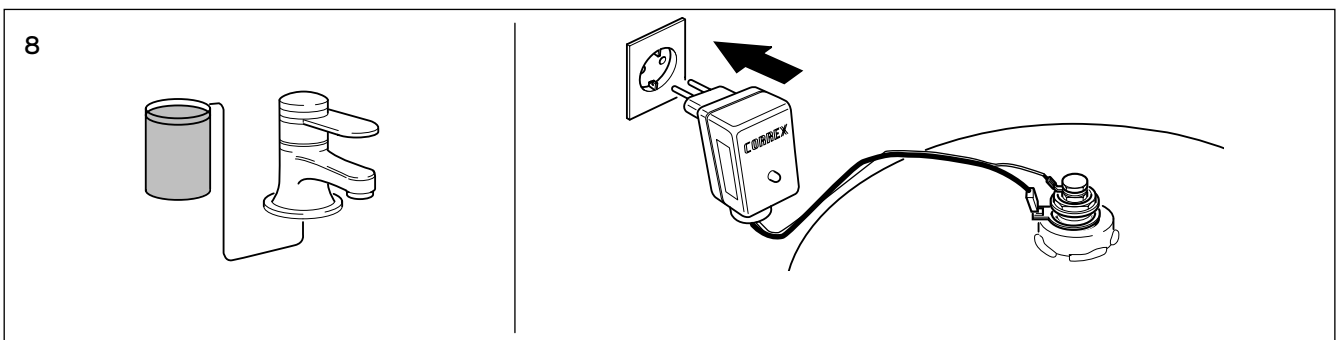
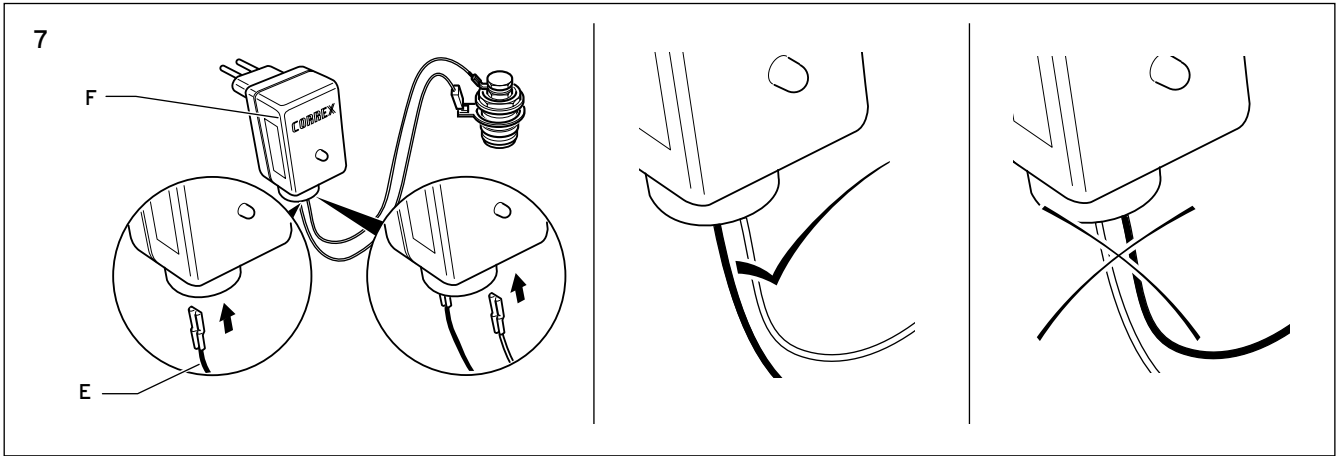





U	230 V
f	50 - 60 Hz
P	< 4 VA
U_{sec}	10 V
I_{sec}	0,1 A
E	< 35 kWh/a
P	1 W

	L 100 mm x H 40 mm x B 50 mm, 200g
	IP 20
	IP 00
	0 °C - 40 °C

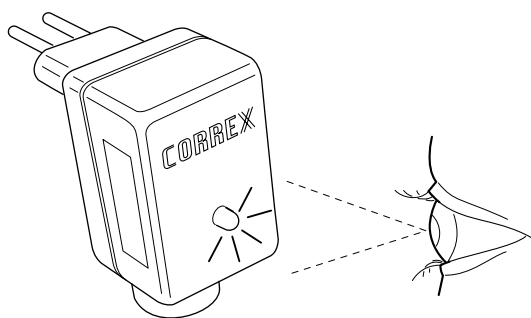

DE, AT, CHde	aus	Es liegt keine Netzspannung an. Überprüfen Sie den korrekten Sitz der Stecker.
	leuchtet grün	Mindeststrom liegt an. Das Gerät arbeitet ordnungsgemäß.
	blinkt rot	Es liegt eine Störung vor, bitte überprüfen Sie folgende Punkte: <ul style="list-style-type: none">- Kurzschluss des Anodenanschlusses oder Mindeststrom ist unterschritten.- Anschlüsse der Fremdstromanode nicht in Ordnung. Anschlüsse und Kontakte prüfen.- Berührung der Elektrode mit Speicherwand bzw. Einbauten im Speicher. Position überprüfen.- Heizeinsatz und Speicher sind nicht elektrisch getrennt. Einwandfreie Isolation zwischen Heizeinsatz und Speicher messtechnisch überprüfen. Setzen Sie die Kurzschlusserkennung durch kurzzeitige Netzunterbrechung zurück.
FR, CHfr	éteinte	Absence de tension de secteur. Vérifiez que le connecteur est branché correctement.
	allumée vert	Courant minimum. L'appareil fonctionne correctement.
	clignote rouge	Un dysfonctionnement s'est produit ; veuillez vérifier les points suivants : <ul style="list-style-type: none">- Court-circuit du raccordement de l'anode ou courant minimum non atteint.- Raccordements de l'anode de courant vagabond incorrects. Vérifier les raccordements et les contacts.- L'électrode touche la paroi du ballon ou les éléments installés dans le ballon. Vérifier sa position.- L'élément de chauffage et le ballon ne sont pas isolés électriquement. Procéder à une vérification métrologique de l'isolation entre l'élément de chauffage et le ballon afin de s'assurer que celle-ci est irréprochable. Réarmez la détection de court-circuit en cas de brève terminaison de réseau.
IT, CHit	spento	Assenza di tensione di rete. Verificare che il connettore sia collocato correttamente.
	verde lampeggiante	Presenza di corrente minima. L'apparecchio funziona regolarmente.
	rosso lampeggiante	Guasto, controllare i seguenti punti: <ul style="list-style-type: none">- Cortocircuito del collegamento dell'anodo o corrente inferiore al minimo.- Collegamenti dell'anodo elettrolitico non a posto. Controllare i collegamenti e i contatti.- L'elettrodo tocca la parete del bollitore o gli elementi inseriti nello stesso. Controllare la posizione.- L'inserto riscaldabile e il bollitore non sono separati elettricamente. Verificare tramite misurazioni che l'isolamento tra l'inserto riscaldabile e il bollitore sia corretto. Ripristinare il dispositivo di rilevamento dei cortocircuiti interrompendo brevemente l'alimentazione di rete.
PL	wył.	Brak napięcia sieciowego. Złącze sprawdzić pod kątem prawidłowego osadzenia.
	świeci na zielono	Minimalne natężenie prądu. Urządzenie pracuje prawidłowo.
	miga na czerwono	Wystąpiło zakłócenie, należy sprawdzić następujące punkty: <ul style="list-style-type: none">- Krótkie spięcie przyłącza anody lub natężenie prądu poniżej wartości minimalnej.- Nieprawidłowy sposób podłączenia anody do odprowadzania prądów błądzących. Sprawdzić sposoby podłączenia lub styki.- Zetknięcie elektrody ze ścianą zasobnika lub podzespołami w zasobniku. Sprawdzić położenie.- Zestaw ogrzewający i zasobnik nie są elektrycznie rozdzielone. Zmierzyć izolację pomiędzy zestawem ogrzewającym i zasobnikiem. Należy usunąć przyczynę krótkiego spięcia przez krótkotrwałe rozłączenie sieci.

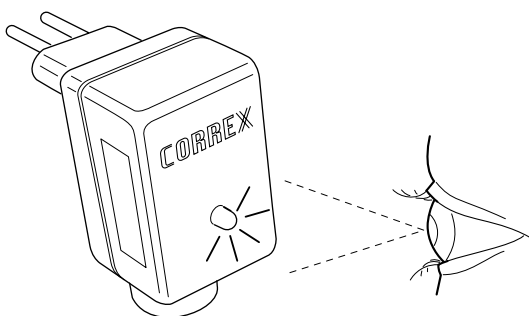

RU	выкл	Напряжение сети отсутствует. Проверьте правильность посадки штекера.
	горит зеленым	Имеется минимальный ток. Аппарат работает надлежащим образом.
	мигает красным	Возник сбой, просьба проверить следующие пункты: - короткое замыкание на подключении анода или значение тока меньше минимального. - не в порядке подключения анода с внешним электропитанием. Проверить подключения и контакты. - электрод касается стенки водонагревателя либо элементов, вмонтированных в него. Проверить положение. - нагревательная насадка и водонагреватель электрически не разделены. Проверить безупречность изоляции между нагревательной насадкой и водонагревателем при помощи измерительной техники. Верните в исходное состояние устройство обнаружения короткого замыкания кратковременным размыканием цепи.
UA	вимкнений	Відсутня напруга мережі. Перевірте правильне розташування штекера.
	горит зелений	Присутній мінімальний струм. Прилад працює в звичайному режимі.
	блимає червоний	Є несправність, перевірте наступне: - коротке замикання анодів або мінімальний струм відсутній. - несправне підключення аноду з накладанням струму. Перевірити підключення та контакти. - електрод торкається стінки накопичувача або елементів, вбудованих у накопичувач. Перевірити позицію. - опалювальна вставка та накопичувач не розділені електрично. Перевірити стан ізоляції між опалювальною вставкою та накопичувачем. Встановіть визначення короткого замикання шляхом короткочасного переривання мережі.
RO	oprit	Nu există tensiune de la rețea. Verificați poziția fișei.
	lumină verde	Există tensiune minimă. Aparatul funcționează corespunzător.
	lumină intermitentă roșie	Există o defecțiune, vă rugăm verificați următoarele puncte: - Scurtcircuit la conexiunile plăcilor de curent, eventual alimentare sub tensiunea minimă necesară. - Neregularități la conexiunile plăcilor de curent din afară. Verificați conexiunile și contactele. - Electrozii ating peretele boilerului, eventual componentele din boiler. Verificați poziția. - Ansamblul de încălzire și boilerul nu sunt izolați electric. Verificați d.p.d.v. tehnic izolarea între ansamblul de încălzire și boiler. Resetați dispozitivul de identificare a scurtcircuitului, prin întreruperea scurtă a alimentării cu curent.

Vaillant GmbH

Berghauser Str. 40 ■ 42859 Remscheid ■ Telefon 0 21 91/18-0
Telefax 0 21 91/18-28 10 ■ www.vaillant.de ■ info@vaillant.de

Vaillant Austria GmbH

Forchheimergasse 7 ■ A-1230 Wien ■ Telefon 05/7050-0
Telefax 05/7050-1199 ■ www.vaillant.at ■ info@vaillant.at

Vaillant Sarl

"Le Technipole" ■ 8, Avenue Pablo Picasso ■ F- 94132 Fontenay-sous-Bois Cedex
Téléphone 01 49 74 11 11 ■ Fax 01 48 76 89 32 ■ www.vaillant.fr ■ info@vaillant.fr

Vaillant Saunier Duval Italia S.p.A. unipersonale ■ Società soggetta all'attività di direzione e coordinamento della Vaillant GmbH

Via Benigno Crespi 70 ■ 20159 Milano ■ Tel. 02 / 69 71 21 ■ Fax 02 / 69 71 25 00
Uff. di Roma: Via Zoe Fontana 220 (Tecnocitta) ■ 00131 Roma ■ Tel. 06 / 419 12 42 ■ Fax 06 / 419 12 45
Uff. di Napoli: Centro Direzionale ■ Edif. E5 ■ 80143 Napoli ■ Tel. 081 / 778 24 11 ■ Fax 081 / 778 23 09
www.vaillant.it ■ info.italia@vaillant.de

Vaillant GmbH

Riedstrasse 10 ■ Postfach 86 ■ CH-8953 Dietikon 1 ■ Telefon 044 744 29 29
Telefax 044 744 29 28 ■ Kundendienst Tel. 044 744 29 39 ■ Telefax 044 744 29 38
Techn. Vertriebsupport Tel. 044 744 29 19 ■ info@vaillant.ch ■ www.vaillant.ch

Vaillant S.à r.l.

Rte du Bugnon 43 ■ Case postale 4 ■ 1752 Villars-sur-Glâne 1 ■ tél. 026 409 72 10
fax 026 409 72 14 ■ Service après-vente tél. 026 409 72 17 ■ fax 026 409 72 19
info@vaillant.ch ■ www.vaillant.ch

Vaillant Saunier Duval Sp. z.o.o.

Al. Krakowska 106 ■ 02-256 Warszawa ■ Tel. 0 22 / 323 01 00 ■ Fax 0 22 / 323 01 13
Infolinia 0 801 804 444 ■ www.vaillant.pl ■ vaillant@vaillant.pl

Бюро Vaillant в Москве

Тел.: +7 (495) 580 78 77 ■ факс: +7 (495) 580 78 70

Бюро Vaillant в Санкт-Петербурге

Тел.: +7 (812) 703 00 28 ■ факс: +7 (812) 703 00 29
info@vaillant.ru ■ www.vaillant.ru ■ Горячая линия, Россия +7 (495) 101 45 44

Бюро Vaillant в Киеве

Тел./факс: +38 044 / 451 58 25
info@vaillant.ua ■ www.vaillant.ua ■ Горячая линия, Украина +38 800 501 42 60

Для республики Беларусь

Vaillant GmbH ■ Berghauser Strasse 40 ■ D-42850 Remscheid
Telefon: +49 21 91 / 18 25 65 ■ Telefax: +49 21 91 / 18 30 90
www.vaillant.de ■ info@vaillant.de

Vaillant Group Romania

Str. Nicolae Carafil 75 ■ Sector 1 ■ Bucuresti ■ Tel. 021/209 88 88
Fax. 021/232 22 75 ■ info@vaillant.com.ro ■ www.vaillant.com.ro