

**ISTRUZIONI D'USO**



**atmoblock**

**VM/VMW IT 180, 240, 280 X**

## Indice

Prefazione	Pagina
Avvertenze d'uso	2
Operazioni prima della messa in servizio	3
Approvvigionamento acqua calda	4
Funzione riscaldamento	6
Indicatori di funzionamento	9
Tasto eliminazione blocco	12
Messa fuori servizio	14
Protezione antigelo, Cura ed ispezione, Sensore fumi	15
Guasto della funzione riscaldamento	16
Panoramica d'uso	17
	18

## Prefazione

Vi preghiamo di ricordare che il montaggio, la regolazione e la manutenzione della Vostra atmoblock possono essere effettuati solo da un tecnico qualificato, che sia competente e responsabile anche delle norme e leggi che ne regolano l'installazione.

- In caso di guasto o cattivo funzionamento, disattivare l'apparecchio ed astenersi da qualsiasi tentativo di riparazione od intervento diretto: per la riparazione rivolgersi esclusivamente a personale professionalmente qualificato.
- Per garantire l'efficienza dell'apparecchio ed il suo corretto funzionamento è indispensabile fare effettuare da un **Centro Assistenza Autorizzato** la manutenzione annuale attenendosi alle indicazioni del costruttore.

### Avvertenze d'uso

- E' vietato e pericoloso ostruire anche parzialmente *la o le prese d'aria per la ventilazione del locale dove è installata la caldaia.*
- Controllare frequentemente la pressione dell'impianto sull'idrometro e verificare che l'indicazione con impianto freddo sia sempre compresa entro i limiti prescritti dal costruttore. Se si dovessero verificare cali di pressione frequenti, chiedere l'intervento di personale professionalmente qualificato, in quanto va eliminata l'eventuale perdita nell'impianto.
- Dopo ogni riapertura del rubinetto del gas attendere alcuni minuti prima di riaccendere la caldaia.
- Non lasciare la caldaia inutilmente inserita quando la stessa non è utilizzata per lunghi periodi; in questi casi chiudere il rubinetto del gas e disinserire l'interruttore generale dell'alimentazione elettrica.
- Non toccare parti calde della caldaia, quali portine, cassa fumi, tubo del camino, ecc. che durante e dopo il funzionamento (per un certo tempo) sono surriscaldate. Ogni contatto con esse può provocare pericolose scottature.
- Nei pressi della caldaia in funzionamento non devono sostare bambini o persone inesperte.
- Non esporre la caldaia ai vapori diretti dei piani di cottura.
- Non appoggiare alcun oggetto sopra la caldaia.
- Vietare l'uso della caldaia ai bambini ed agli inesperti.
- Allorché si decida la disattivazione temporanea della caldaia si dovrà:
  - a) procedere allo svuotamento dell'impianto idrico, ove non è previsto l'impiego di antigelo
  - b) procedere all'intercezione delle alimentazioni elettrica, idrica e del combustibile.
- Allorché si decida la disattivazione definitiva della caldaia, far effettuare da personale professionalmente qualificato le operazioni relative, accertandosi fra l'altro che vengano disinnescate le alimentazioni elettrica, idrica e del combustibile.
- Prima di effettuare qualsiasi intervento sulla caldaia che preveda lo smontaggio del bruciatore o l'apertura di porte o portine di ispezione, disinserire la corrente elettrica e chiudere il o i rubinetti del gas combustibile.
- In caso di presenza di elettroventilatori o cappe aspiranti nel locale di installazione della caldaia, consultare le "Istruzioni per la installazione e la manutenzione"
- Per la pulizia delle parti esterne è sufficiente utilizzare un panno umido eventualmente imbevuto con acqua insaponata. Tutti i detersivi abrasivi e solubili sono da evitare!

## Operazioni prima della messa in servizio

### Controllare allacciamenti di alimentazione

La valvola di blocco dell'acqua fredda ⑩ deve essere aperta (aprite la valvola di erogazione dell'acqua fredda ed accertatevi che l'acqua scorra). Controllate in ogni caso, se le valvole di blocco nell'andata e nel ritorno del riscaldamento ④ e ⑫ e la valvola di blocco gas ⑦ siano aperte (andata, ritorno e valvole di blocco sono aperte quando la tacca coincide con la direzione della tubazione).

La valvola limitatrice di pressione ⑪ è prevista per motivi di sicurezza e non deve essere manipolata.

**Indicazione:** sotto all'apparecchio si trova una copertura, dietro la quale sono visibili le valvole di blocco.

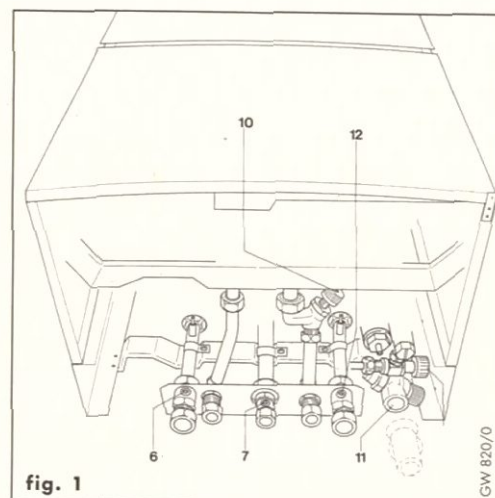

### Controllare il livello dell'acqua

Aprire lo sportello inferiore. Controllate il livello dell'acqua dell'impianto. La lancetta bianca del manometro ⑧ (sotto) dovrebbe essere tra 1 e 1,5 bar. Se la lancetta bianca con l'impianto freddo fosse sotto 0,8 bar, reintegrate l'acqua mancante aprendo il rubinetto di carico.

Il termometro (sopra) indica la temperatura nel circuito riscaldamento.

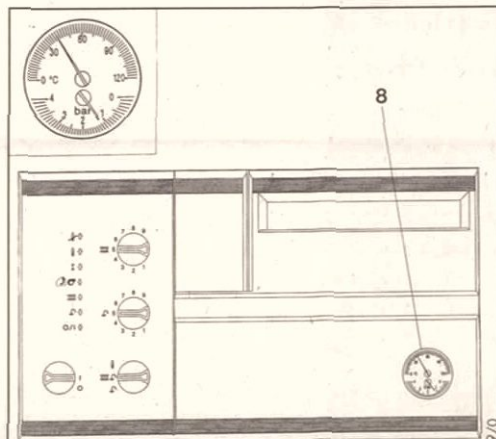



fig. 2

GW 829/0

## Funzionamento acqua sanitaria (estivo)

### Inserire l'interruttore principale

Inserite l'interruttore principale ① (posizione dell'interruttore 'I') e posizionate il selettore ② in posizione ; inserite ora l'interruttore di rete se esistente. Quando l'interruttore principale ① è posizionato sul 'I', si accende il led di controllo.

**Indicazione:** l'interruttore principale deve essere azionato, quando l'impianto è stato riempito regolarmente con acqua.

Con questa regolazione la atmoblock è pronta per l'erogazione dell'acqua calda.

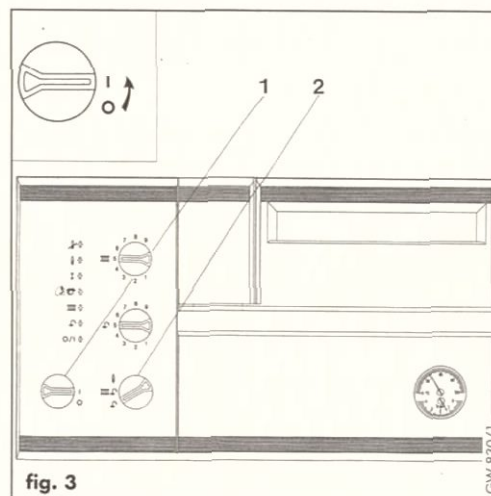

fig. 3

GW 830/1

### Erogazione acqua calda (solo per VMW)

Aperto un rubinetto dell'acqua calda 14 da un servizio (doccia, vasca da bagno, lavabo, etc) l'apparecchio entra in servizio automaticamente ed eroga acqua calda. A seconda della lunghezza della tubazione e dell'impianto, può passare del tempo, prima che l'acqua calda arrivi all'utilizzo. Per diminuire questo lasso di tempo, aprite non completamente il rubinetto di erogazione dell'acqua, in modo che la temperatura desiderata dell'acqua venga raggiunta più in fretta.

Con il rubinetto di erogazione acqua calda completamente aperto ottenete la portata d'acqua maggiore. Nel caso in cui la temperatura dell'acqua debba essere più alta, riducete la portata, chiudendo parzialmente il rubinetto.

Il funzionamento si interrompe automaticamente con la chiusura del rubinetto (oppure continua se c'è esigenza di riscaldamento). La pompa funziona ancora per alcuni secondi.

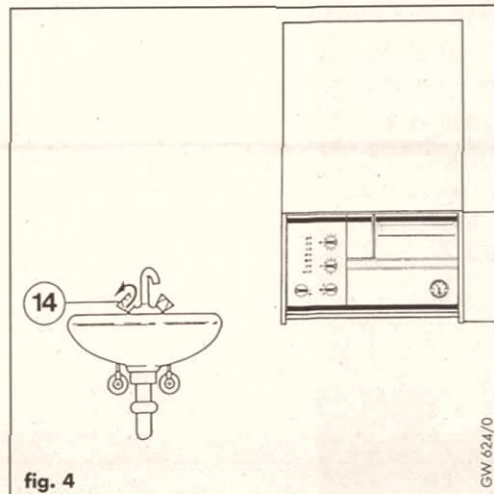

fig. 4

GW 624/0

**Regolare la temperatura massima dell'acqua calda (solo per VMW)**

La temperatura massima dell'acqua calda può essere regolata sul selettore di temperatura dell'acqua calda ④.

Girate il selettore:

in **senso orario** per **aumentare** la temperatura (indice più alto sulla manopola: 9)  
in **senso antiorario** per **diminuire** la temperatura (indice più basso sulla manopola: 1)

In condizioni normali la temperatura massima dell'acqua calda dovrebbe essere regolata sul 6.

**Indicazione:** Con questo selettore la temperatura massima dell'acqua calda può essere regolata. Nel caso in cui uno spostamento del selettore verso l'alto non sortisca alcun aumento di temperatura, significa che l'apparecchio funziona già a piena potenza per la portata precedentemente prescelta. Se desiderate una temperatura dell'acqua più alta, riducete la portata, chiudendo parzialmente il rubinetto di erogazione.

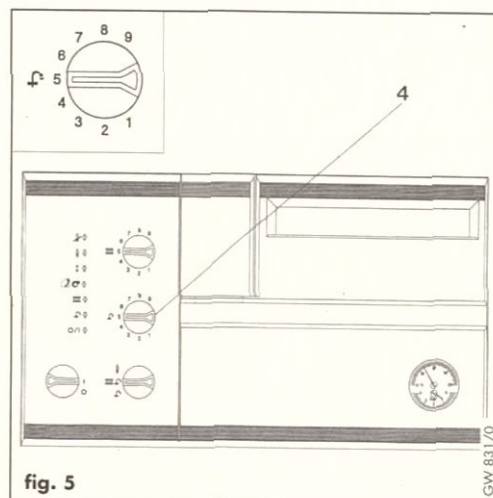



## Funzionamento riscaldamento

### Regolare la massima temperatura dei caloriferi

Con il selettore di temperatura dei caloriferi ③ viene mantenuta costantemente la temperatura dell'acqua desiderata nell'impianto di riscaldamento. La temperatura può essere vista sul manometro - termometro ⑧ durante la funzione riscaldamento.

Girate il selettore:

in **senso orario** per **aumentare** la temperatura (indice più alto sulla manopola: 9)  
in **senso antiorario** per **diminuire** la temperatura (indice più basso sulla manopola: 1)

Sono consigliate le seguenti regolazioni:

primavera ed autunno 5 - 6  
inverno (freddo moderato) 6 - 7  
inverno (freddo intenso) 7 - 9

Quando è installato un termostato in ambiente, posizionare la manopola ③ sul numero 7.

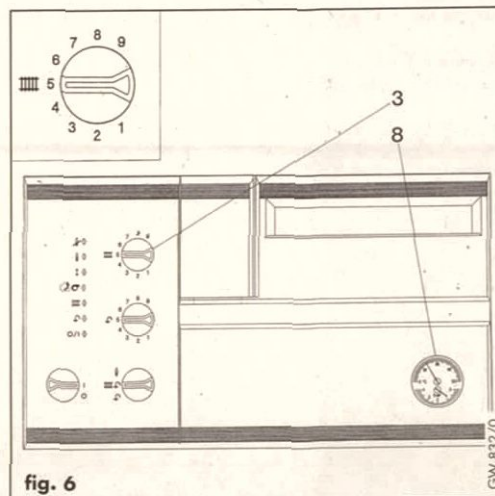
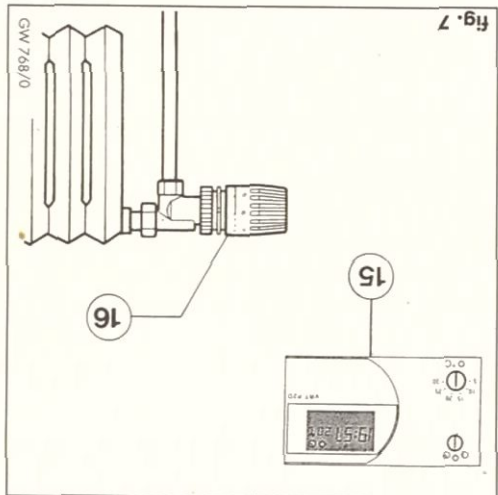

fig. 6

### Regolazione temperatura ambiente

Regolate il termostato ambiente ⑮ e/o le valvole termostatiche dei caloriferi ⑯ secondo le istruzioni allegate, a seconda del periodo d'inserzione e disinserzione desiderati.

**Indicazione:** un regolatore della temperatura ambiente singolo oppure abbinato a valvole termostatiche, permette una regolazione ottimale ed economica del Vostro impianto di riscaldamento.



### Selezionare il modo di funzionamento

Portare il selettore ② in posizione . Ora l'apparecchio funziona automaticamente sul riscaldamento secondo le indicazioni del regolatore ambiente (In questa posizione la atmoblock è pronta in ogni caso per l'erogazione di acqua calda).

Il termometro ⑧ indica la temperatura dell'acqua nel circuito di riscaldamento. Dopo il disinserimento dell'apparecchio la pompa funziona per alcuni secondi per smaltire totalmente il calore presente in caldaia.

**Indicazione:** nell'apparecchio è installato un dispositivo ritardatore, per evitare frequenti accensioni del bruciatore in riscaldamento. Se la centralina di regolazione ambiente o la centralina dell'apparecchio viene portata su un valore più alto l'inserimento dell'apparecchio può non essere immediato.

Ruotate il selettore ② in estate, se non c'è necessità di riscaldare, sulla posizione "F".

**Indicazione:** aprendo il rubinetto dell'acqua calda durante la funzione riscaldamento, l'apparecchio si disinserisce per un attimo, prima di portarsi automaticamente in funzione acqua calda.

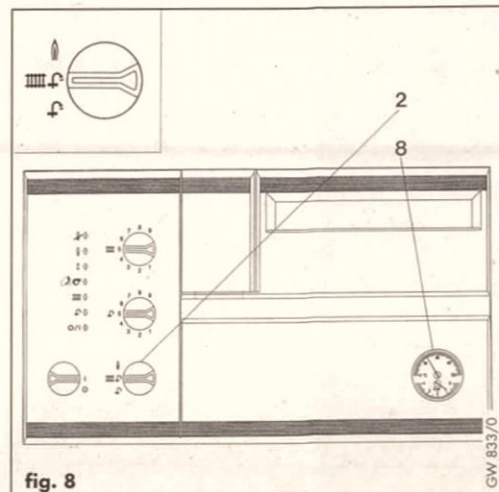

## Indicatori di funzionamento (fig. 9)

Gli indicatori della ortoblock dichiarano lo stato di funzionamento dell'apparecchio. Durante un normale funzionamento dell'apparecchio si illuminano gli indicatori corrispondenti in successione a seconda del tipo di funzionamento — riscaldamento o acqua calda sanitaria.

**O/Off rete**  
si illumina non appena l'interruttore principale si inserisce e l'apparecchio è alimentato dalla corrente elettrica.

**+**  
Indicatore fabbisogno acqua calda  
si illumina non appena un rubinetto di erogazione dell'acqua calda viene aperto.

**||||**  
Indicatore fabbisogno di riscaldamento  
si illumina quando c'è bisogno di calore nell'impianto di riscaldamento.

**12**  
**Indicazione:** nel caso il regolatore ambiente non richiedo colore (ad es. l'ambiente ha raggiunto la temperatura) si spegne l'indicatore.

**Indicatore sensore fumi**  
Il LED giallo è acceso quando non c'è nessuna fuoriuscita di gas di scarico in ambiente ed il condotto fumi funziona regolarmente.

Il LED giallo lampeggia quando il gas di scarico fuoriescono in ambiente per più di 90 sec. e avviene un nuovo tentativo di accensione ogni 20 min.  
Il LED non è illuminato quando l'uscita di gas di scarico in ambiente provoca 3 tentativi di accensione a vuoto. A quel punto l'apparecchio va in blocco.  
Lo sblocco del sensore fumi è possibile attraverso il selettore modi di funzionamento (2, fig. 10).

**X**  
Indicatore di accensione  
si illumina quando l'operatore gas è aperto e l'apparecchio va in accensione.

**⊖**  
Indicatore di fiamma  
si accende se il bruciatore è pronto a funzionare per il riscaldamento e l'approvvigionamento acqua.

 **Indicatore bloccaggio del bruciatore**  
si illumina quando non è avvenuta l'accensione dell'apparecchio a causa di anomalie. Ponete il selettore in posizione "sbloccaggio" "🔑" per riportare l'apparecchio in esercizio. MetteteVi in contatto con il Vostro Centro Assistenza Autorizzato Vaillant, nel caso l'apparecchio non si accenda dopo ripetute prove.

**Indicazione:** nel caso si presentasse un guasto, questi indicatori aiutano nella soluzione del problema. Quando chiamate il CAT comunicate eventualmente quali indicatori funzionano.

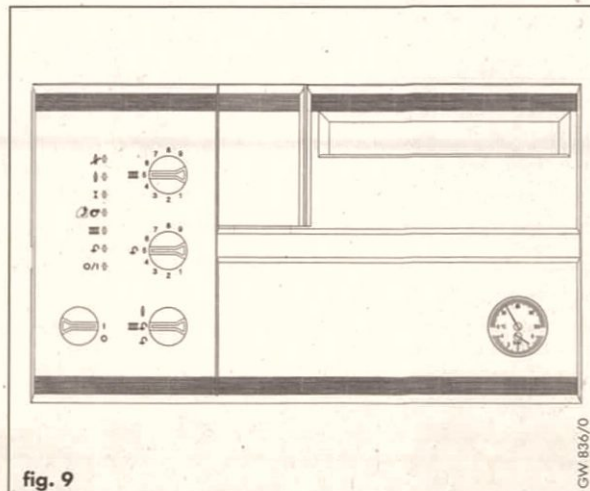



fig. 9

GW 836/0

## Sbloccaggio

Aperto un rubinetto dell'acqua calda o con una richiesta di calore da parte del riscaldamento, l'apparecchio entra in funzione automaticamente. Se entro un tempo di sicurezza di ca. 10 secondi non si verifica alcuna accensione, si illumina l'indicatore di bloccaggio del bruciatore  (vedi stato degli indicatori). Si può fare un'altra prova di accensione, portando il selettore ② in posizione "sbloccaggio" "  " e poi rilasciandolo.

Nel caso l'apparecchio dopo una ulteriore prova di accensione andasse ancora in blocco, chiedete consiglio al Vostro Centro Assistenza autorizzato.

**Indicazione:** particolarmente nella prima messa in servizio o dopo lunghe soste dell'apparecchio è necessario effettuare più sbloccaggi, prima che avvenga un'accensione per liberare i tubi gas dall'aria.

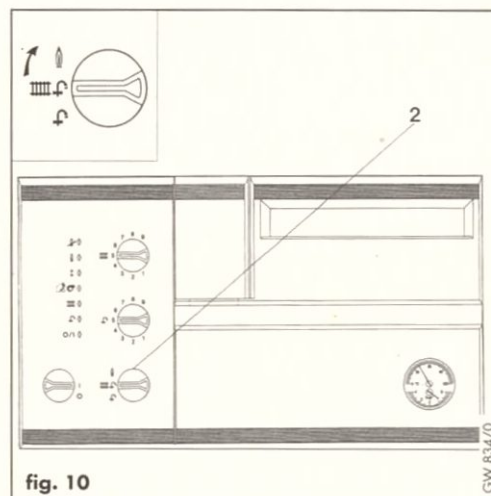

fig. 10

GW 834/0

## Messa fuori servizio

**Per disinserire la funzione riscaldamento** portate il selettore ② in posizione  (posizione estate).

Per disinserire immediatamente la funzione riscaldamento e acqua calda, posizionate l'interruttore ① su "O". In lunghe assenze, quando non sussiste alcun pericolo di gelo (ad es. in estate), dovete in ogni caso separare l'apparecchio dalla rete e chiudere l'afflusso di gas.

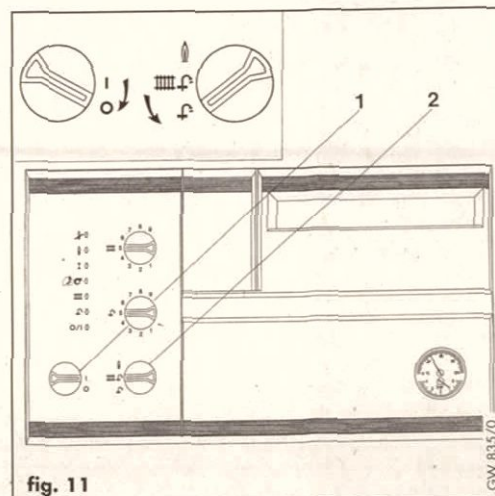

fig. 11

GW 835/0

## Protezione antigelo

Assicuratevi che durante la Vostra assenza durante un periodo di gelo l'impianto di riscaldamento sia in funzione e le camere siano sufficientemente temperate.

Per questo bisogna però fare attenzione, perché l'apparecchio può disinnescarsi automaticamente tramite il dispositivo di controllo per es. a causa di un'interruzione dell'afflusso di energia (gas, corrente).

Un'altra possibilità consiste nello svuotamento dell'apparecchio e dell'impianto di riscaldamento.

## Cura ed ispezione

Pulite il mantello del Vostro apparecchio con un panno umido e poco sapone. Non pulite sfregando, poiché potreste danneggiare il mantello e le parti in plastica.

A norma di legge, dovete fare effettuare la manutenzione almeno una volta all'anno da un tecnico autorizzato. Per avere un controllo regolare, potete stipulare un contratto di manutenzione programmata con il Centro Assistenza autorizzato di zona.

16

## Sensore fumi

La caldaia è dotata di un sensore fumi composto da due sonde: se l'impianto di evacuazione fumi dovesse presentare anomalie con conseguente rientro in ambiente di gas combusti, dopo circa 2 minuti l'apparecchio si spegne. La riacensione dell'apparecchio avviene automaticamente dopo circa 15/20 minuti dallo spegnimento.

**N.B.** In caso di frequente intervento di questo dispositivo fare verificare da un tecnico il regolare funzionamento della caldaia ed eventualmente i condotti di evacuazione dei gas combusti.



## Guasti durante il funzionamento

Nel caso abbiate problemi con il funzionamento della Vostra atmoblock, dovete controllare i seguenti punti:

### 1. l'apparecchio non entra in funzione:

- è aperto il rubinetto del gas (vedi pag. 4)
- è garantito l'arrivo dell'acqua (vedi pag. 4)
- controllare il livello dell'acqua (vedi pag. 5)
- è garantito l'arrivo della corrente (vedi pag. 6)
- è inserito l'interruttore principale (O/I) (posizione I) (vedi pag. 6)
- controllare il dispositivo di bloccaggio (vedi pag. 14).

### 2. funzione acqua calda senza guasti – il riscaldamento non entra in funzione:

- richiesta di calore dal termostato ambiente (vedi pag. 10)
- selettore in posizione (III.C) (vedi pag. 11)
- nel caso il ritardatore elettronico fosse in funzione, disinserite l'interruttore principale ed inseritelo dopo alcuni secondi.

Nel caso il Vostro apparecchio ancora non funzionasse, contattate per un consiglio il Centro Assistenza autorizzato di zona.

## Panoramica d'uso

### Legenda

- ① interruttore generale
- ② selettore modi di funzionamento
- ③ selettore temperatura riscaldamento – regolazione massima
- ④ selettore temperatura acqua calda – regolazione massima\*
- ⑤ istruzioni d'uso
- ⑥ rubinetto di servizio andata riscaldamento (accessorio optional)
- ⑦ rubinetto di intercettazione gas (accessorio optional)
- ⑧ manometro/termometro
- ⑨ indicatori di stato

\*(solo per VMW)

- ⑩ rubinetto di intercettazione acqua fredda\*
- ⑪ valvola di sicurezza
- ⑫ rubinetto di servizio ritorno riscaldamento (accessorio optional)
- ⑬ erogazione acqua
- ⑭ rubinetto acqua calda
- ⑮ termostato ambiente (accessorio optional)
- ⑯ valvola termostatica caloriferi (accessorio optional)
- ⑰ rubinetto carico impianto\*
- ⑱ sifone di scarico (accessorio optional)

**Attenzione:** E' esclusa ogni responsabilità del costruttore per i danni causati da errori nell'installazione e nell'uso dell'apparecchio o comunque per la inosservanza delle istruzioni date dal costruttore stesso. E' fornita garanzia se l'installazione dell'apparecchio è eseguita da personale qualificato secondo le indicazioni fornite dalle "Istruzioni per l'installazione e la manutenzione" a norma delle leggi che ne regolamentano la esecuzione.

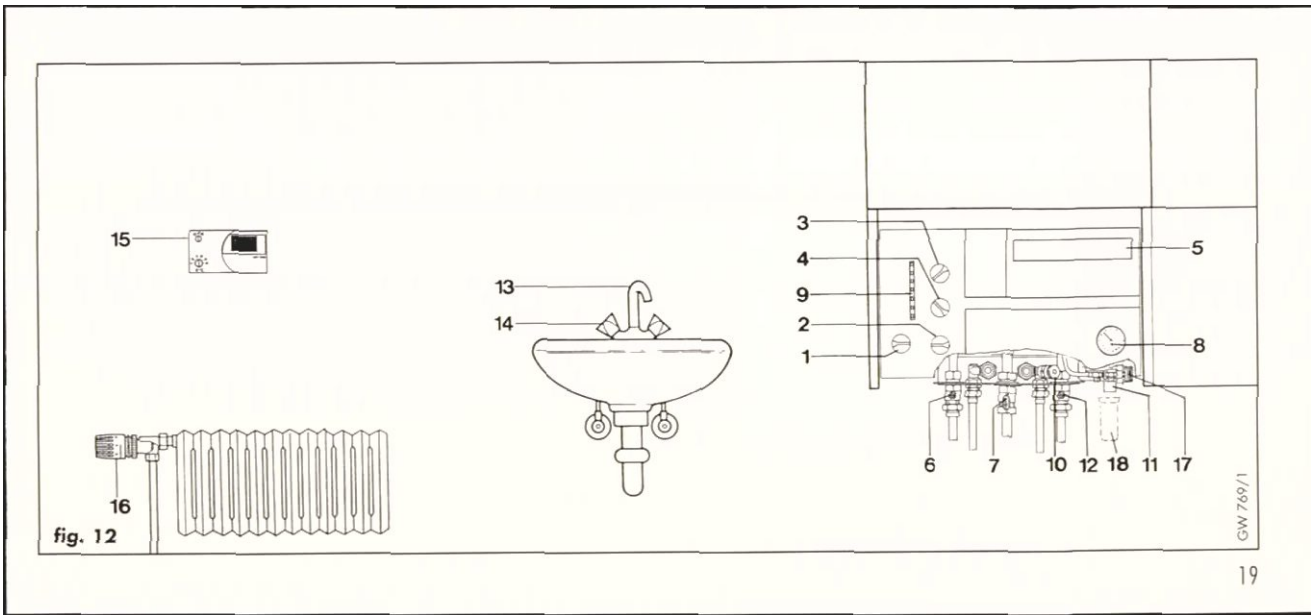

83 22 87 IT01



RISCALDAMENTO, REGOLAZIONE, ACQUA CALDA

Joh. Vaillant GmbH u. Co. · D-42850 Remscheid  
Per l'Italia: VAILLANT S.p.A. · 20159 Milano, Via B. Crespi 70, Tel.: (02) 69 71 21, Fax: (02) 69 71 22 00

Stampato con 100% carta riciclata  
1197 V  
Con riserva di modifiche  
Printed in Germany · Imprimé en Allemagne