

atmoVIT



VK I 160/1
VK I 250/1
VK I 320/1
VK I 410/1
VK I 480/1
VK I 560/1

Per l'utente

atmoVIT

Caldaia a gas

VK I 160/1
VK I 250/1
VK I 320/1
VK I 410/1
VK I 480/1
VK I 560/1

	Pagina		
1		Caratteristiche degli apparecchi	2
1.1	2	Uso	2
1.2	2	Descrizione degli apparecchi	2
2		Indicazioni relative alla documentazione sull'apparecchio	3
2.1	3	Simboli utilizzati	3
2.2	3	Manuali e garanzia	3
2.3	3	Garanzia	3
2.4	3	Targhetta dei dati tecnici	3
2.5	3	Marchio CE	3
3		Indicazioni sulla sicurezza	4
3.1	4	Obblighi dell'utente	4
3.2	4	Uso conforme dell'apparecchio	4
3.3	4	Requisiti del luogo di installazione	4
3.3.1	4	Modifiche nelle vicinanze del generatore di calore	4
3.3.2	4	Sostanze esplosive e facilmente infiammabili	4
3.3.3	4	Protezione dalla corrosione	4
3.4	4	Ulteriori istruzioni	4
3.4.1	4	Gruppo elettrogeno d'emergenza	4
3.5	5	Comportamento in caso di emergenza	5
3.5.1	5	Odore di gas	5
3.6	5	Protezione antigelo	5
4		Uso	6
4.1	6	Verifiche prima della messa in funzione	6
4.1.1	6	Apertura dei dispositivi di intercettazione	6
4.1.2	6	Controllo della pressione di riempimento dell'impianto	6
4.2	6	Panoramica del pannello di comando	6
4.2.1	6	Elementi di comando	6
4.2.2	7	Sistema informativo e d'analisi digitale (sistema DIA)	7
4.3	7	Accensione e spegnimento della caldaia	7
4.4	8	Impostazioni per la preparazione dell'acqua calda	8
4.5	8	Impostazioni per la modalità di riscaldamento	8
4.5.1	8	Impostazione della temperatura di mandata mediante il dispositivo di regolazione	8
4.5.2	9	Temperatura di mandata - Impostazione sulla caldaia	9
4.5.3	9	Disattivazione della modalità di riscaldamento (modalità estiva)	9
4.6	9	Impostazione del termostato ambiente o del dispositivo di regolazione climatica	9
4.7	10	Segnali di stato (per lavori di manutenzione e assistenza da parte del personale specializzato)	10
5		Risoluzione dei problemi	11
5.1	11	La caldaia non entra in funzione	11
5.2	11	Guasti durante la modalità di riscaldamento	11
5.2.1	11	Segnale d'errore F.28 o F.29	11
5.2.2	12	Segnale d'errore F.20	12
5.2.3	12	Segnale d'errore F.36	12
6		Cura e manutenzione	13
6.1	13	Cura	13
6.2	13	Ispezione/Manutenzione	13
6.3	13	Indicazione di richiesta della manutenzione	13
6.4	13	Controllo della pressione di riempimento dell'impianto	13
6.5	13	Riempimento dell'apparecchio/impianto di riscaldamento	13
6.6	14	Lavori di misura e di controllo mediante la funzione "spazzacamino"	14
7		Garanzia del produttore	15
1 Caratteristiche degli apparecchi			
Avete appena acquistato un prodotto di alta qualità Vaillant. Se curata e mantenuta scrupolosamente, la caldaia a gas atmoVIT potrà offrirvi delle ottime prestazioni per un lungo periodo di tempo.			
1.1 Uso			
La caldaia a gas atmoVIT serve al riscaldamento di abitazioni o uffici mediante impianto di riscaldamento centralizzato e autonomo, ad acqua calda. La caldaia può essere dotata di un accumulo sanitario. La caldaia può essere provvista di diversi dispositivi di regolazione (accessori Vaillant) che consentono di impostare comodamente la funzione di riscaldamento dell'ambiente e dell'acqua.			
1.2 Descrizione degli apparecchi			
- La caldaia è dotata di un sistema digitale di informazione e analisi (sistema DIA) per i lavori di manutenzione e assistenza da parte del servizio qualificato.			
Il display fornisce le informazioni sullo stato di servizio della vostra caldaia. La visualizzazione di codici di diagnosi e di errore permette al tecnico qualificato una rapida ricerca e soluzione del guasto.			

2 Indicazioni relative alla documentazione sull'apparecchio

2.1 Simboli utilizzati

Si prega di seguire con attenzione le indicazioni di sicurezza sul funzionamento della caldaia contenute in questo manuale.

Di seguito vengono illustrati i simboli utilizzati nel testo:

 **Pericolo!**
Fonte di attenzione per l'incolumità.

 **Attenzione!**
Situazione potenzialmente dannosa per prodotto ed ambiente.

 **Nota!**
Raccomandazioni d'uso.

- Simbolo relativo ad una operazione obbligatoria.

Non si assume alcuna responsabilità per danni verificatisi in seguito al mancato rispetto del presente manuale!

2.2 Manuali e garanzia

Per l'utente dell'impianto:

1 Manuale per l'uso N° 83 48 40
1 Manualetto per l'uso
fissato sul coperchio del pannello di controllo
1 Cartolina di Garanzia

Per l'installatore specializzato:

1 Manuale di installazione e manutenzione N° 83 49 52

2.3 Cartolina di garanzia

Consultare la di garanzia allegata per conoscere le condizioni di validità.

2.4 Targhetta dati

La targhetta dati di omologazione si trova sul retro del pannello di comando dell'apparecchio.

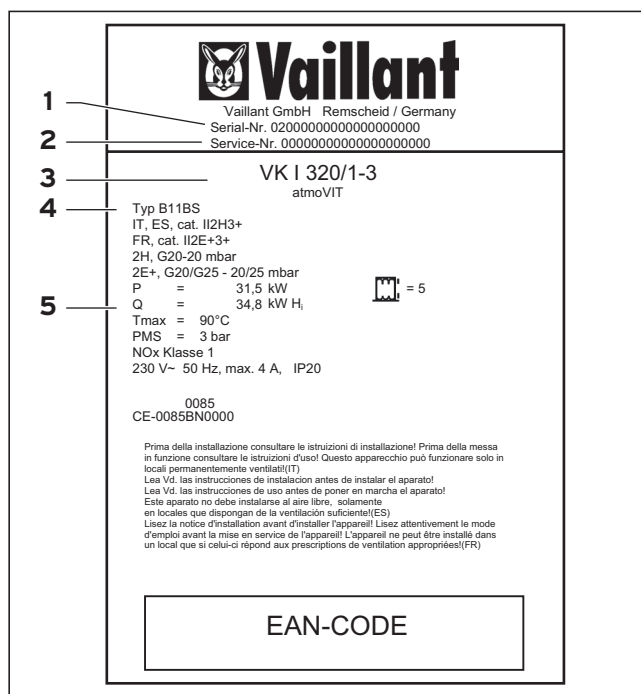

Fig. 2.1 Targhetta dei dati tecnici (Esempio)

La targhetta dei dati tecnici riporta le seguenti informazioni:

- 1 Numero di fabbricazione
- 2 Numero identificativo per il Servizio Clienti
- 3 Descrizione del modello
- 4 Descrizione dell'omologazione del modello
- 5 Dati tecnici

2.5 Marchio CE

Con la marcatura CE si certifica che gli apparecchi nell'elenco dei modelli soddisfano i requisiti essenziali delle seguenti Direttive:

- Apparecchi a gas (Direttiva 90/396/CEE);
 - Direttiva sulla Compatibilità Elettromagnetica (Direttiva 89/336/CEE);
 - Direttiva per la bassa tensione (Direttiva 73/23/CEE).
- Gli apparecchi soddisfano i requisiti fondamentali della Direttiva sul grado di rendimento (Direttiva 92/42/CEE).

3 Indicazioni sulla sicurezza

3 Indicazioni sulla sicurezza

3.1 Obblighi dell'utente

Per poter usufruire di tutti i vantaggi offerti dalla caldaia, leggere attentamente questo manuale d'istruzioni prima dell'uso.

Per la vostra sicurezza, vi preghiamo di assicurarvi che l'installazione e la messa in opera dell'apparecchio siano eseguite da un tecnico specializzato riconosciuto. Questo vale anche in caso di ispezione/manutenzione, riparazione e revisione dell'apparecchio. Per un funzionamento sicuro e prolungato, osservare i seguenti punti:

- L'apparecchio deve essere sottoposto a una ispezione/manutenzione annuale da parte di un tecnico specializzato riconosciuto.
- Mantenere libere tutte le aperture di aerazione praticate in porte e aperti.
- Verificare regolarmente la pressione di riempimento dell'impianto di riscaldamento (v. 4.1.2).

3.2 Uso conforme dell'apparecchio

La caldaia a gas atmoVIT Vaillant è adibita all'impiego come generatore di calore per impianti centralizzati e autonomi di riscaldamento, chiusi o aperti, ad acqua calda. La caldaia a gas Vaillant può anche essere usata per il riscaldamento supplementare o esclusivo di accumuli sanitari. In nessun caso la caldaia a gas Vaillant deve essere utilizzata per altri scopi. La caldaia a gas Vaillant è una caldaia a bassa temperatura, conforme al regolamento sugli impianti di riscaldamento.

Una caldaia difettosa (per es. a causa di danni provocati dal trasporto) non deve essere messa in funzione. Le trasformazioni e modifiche non conformi della caldaia non sono autorizzate, e provocano l'annullamento della garanzia.



Nota!

Conservare questo manuale di istruzioni per ogni utilizzo futuro.

3.3 Requisiti del luogo di installazione

3.3.1 Modifiche nelle vicinanze del generatore di calore

I seguenti elementi non devono subire modifiche di alcun tipo:

- il generatore di calore,
- le condutture del gas, dell'aria, dell'acqua e della corrente,
- la valvola di sicurezza e le condutture di scarico dell'acqua di riscaldamento,
- gli elementi costruttivi che possono influire sulla sicurezza di esercizio dell'apparecchio.

3.3.2 Sostanze esplosive e facilmente infiammabili

Non utilizzare o conservare sostanze esplosive o facilmente infiammabili (per es. benzina, carta, vernici) nelle vicinanze dell'apparecchio.

3.3.3 Protezione dalla corrosione

Non utilizzare spray, detersivi a base di cloro, solventi, vernici, colle, ecc. nelle vicinanze dell'apparecchio. In circostanze sfavorevoli queste sostanze possono provocare la corrosione - anche dell'impianto di scarico fumi.

3.4 Ulteriori istruzioni

3.4.1 Gruppo elettrogeno d'emergenza

Durante l'installazione, il tecnico specializzato ha collegato il generatore di calore alla rete elettrica. Se si desiderasse mantenere in funzione l'apparecchio, anche in caso di interruzione dell'energia elettrica, per mezzo di un gruppo elettrogeno d'emergenza, i valori tecnici di quest'ultimo (frequenza, tensione, messa a terra) devono coincidere con quelli della rete elettrica, in modo da soddisfare almeno il consumo energetico dell'apparecchio. A questo proposito, richiedere la consulenza di una ditta specializzata.

3.5 Comportamento in caso di emergenza

3.5.1 Odore di gas

In caso di odore di gas, attenersi a quanto segue:

- Non accendere o spegnere alcuna luce e non azionare alcun altro interruttore elettrico. Non utilizzare il telefono, il radiotelefono o il cellulare nella zona a rischio. Non utilizzare fiamme vive (per es. accendini, fiammiferi). Non fumare.
- Chiudere il rubinetto del gas di allacciamento e il rubinetto principale della condotta del gas.
- Aprire finestre e porte.
- Avvisare i propri coinquilini ed abbandonare la casa.
- Informare la società del gas o una ditta qualificata riconosciuta.

3.6 Protezione antigelo

Assicuratevi che durante la vostra assenza, durante un periodo di gelo, l'impianto di riscaldamento resti in funzione e che i locali siano sufficientemente riscaldati.



Attenzione!

La protezione antigelo e i dispositivi di controllo sono attivi soltanto se l'interruttore principale dell'apparecchio si trova sulla posizione "I" e non vi è disconnessione dalla rete elettrica e di distribuzione del gas.

L'aggiunta di sostanze antigelo nell'acqua di riscaldamento non è consentita in errate proporzioni. Questo potrebbe causare danni alle guarnizioni e membrane, così come la produzione di rumori durante la funzione di riscaldamento. La Vaillant non si assume alcuna responsabilità per questo e per i danni eventualmente conseguenti.

L'apparecchio è provvisto di una funzione antigelo: qualora la temperatura di mandata del riscaldamento, **con l'interruttore principale inserito**, scenda al di sotto di 5°C, il dispositivo entra in funzione riscaldando il circuito di riscaldamento dell'apparecchio a circa 35°C.

Un'altra possibilità di protezione antigelo consiste nello svuotare l'impianto di riscaldamento e l'apparecchio. In questo caso occorre assicurarsi che sia l'impianto sia l'apparecchio siano svuotati completamente. A questo proposito, richiedere la consulenza di una ditta specializzata.

4 Uso

4.1 Verifiche prima della messa in funzione

4.1.1 Apertura dei dispositivi di intercettazione

Nota!
 Non tutti i dispositivi di intercettazione sono inclusi nella dotazione di base dell'apparecchio. Questi vengono installati dal tecnico specializzato durante il montaggio.

- Aprire il rubinetto del gas premendo e girando in senso antiorario fino al suo arresto.
 - Controllare che tutti i rubinetti di manutenzione di andata e ritorno siano aperti.
- Chiedere al tecnico specializzato quale è il punto di installazione dei corrispondenti dispositivi di chiusura.

4.1.2 Controllo della pressione di riempimento dell'impianto

- Il manometro si troverà nell'impianto di riscaldamento.
- Prima di ogni nuova messa in funzione, controllare che la pressione di riempimento dell'impianto di riscaldamento si trovi tra 0,75 e 2,0 bar.
 - Aggiungere acqua se la pressione è troppo bassa (v. Capitolo 6.5).

4.2 Panoramica del pannello di comando

4.2.1 Elementi di comando

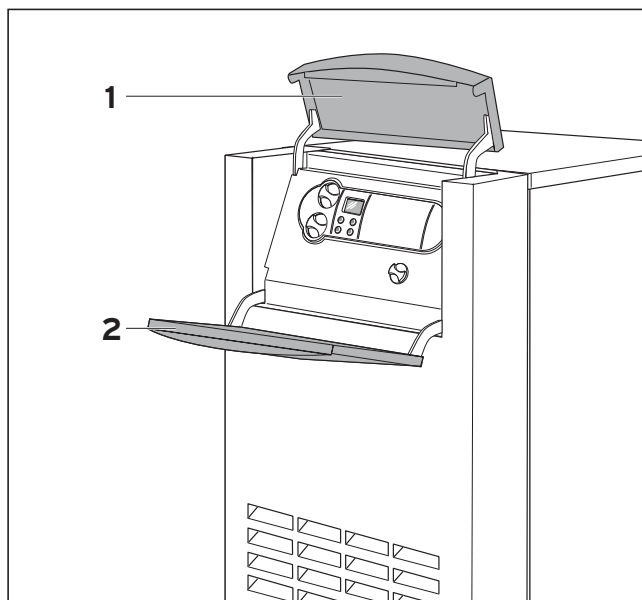

Fig. 4.2 Apertura del portello del pannello di comando

Ribaltare verso l'alto la parte superiore (1) del portello di copertura del pannello, e la parte anteriore (2) verso il basso.



Abb. 4.3 Elementi di comando

Gli elementi di comando ora accessibili hanno le seguenti funzioni:





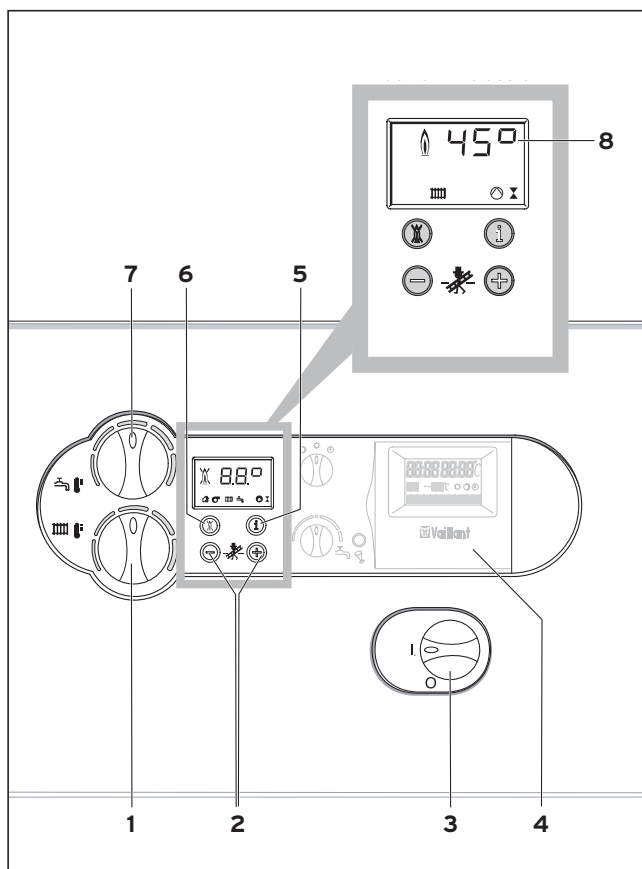

- 1 Manopola per la regolazione della temperatura di mandata di riscaldamento.
- 2 Tasti "+" e "-" per far scorrere avanti o indietro i dati del display (ad uso del tecnico specializzato durante i lavori di installazione e la ricerca guasti).
- 3 Interruttore principale per l'accensione e lo spegnimento dell'apparecchio.
- 4 Centralina di termoregolazione (accessorio).
- 5 Tasto "i": per il richiamo delle informazioni.
- 6 Tasto "Sblocco": per resettare alcuni malfunzionamenti.
- 7 Manopola per la regolazione della temperatura di accumulo dell'acqua (in caso di accumulo per acqua calda VIH collegato).

4.2.2 Sistema informativo e d'analisi digitale (sistema DIA)

Durante il normale funzionamento dell'apparecchio, il display del sistema DIA indica sempre la temperatura reale di mandata del riscaldamento. In caso di guasto, l'indicazione della temperatura viene sostituita da un codice di errore.

Inoltre, dai simboli visualizzati è possibile ricavare le seguenti informazioni:

- 8 Indicazione dell'attuale temperatura di mandata di riscaldamento o l'indicazione di un codice di stato o di errore.

-  **guasto nel circuito aria/gas di scarico**
-  **Modalità di riscaldamento attiva:**
sempre accesa: Modalità di riscaldamento o richiesta di riscaldamento
lampeggiante: Blocco del bruciatore attivo.
-  **Riscaldamento acqua attivo:**
sempre accesa: Modalità di caricamento accumulo pronto al funzionamento,
lampeggiante: Caricamento serbatoio in funzione, bruciatore acceso
-  La pompa del riscaldamento è in funzione
-  La valvola del gas viene azionata
-  Fiamma senza croce:
Funzionamento regolare del bruciatore
-  Fiamma con croce:
Anomalia durante il funzionamento del bruciatore; l'apparecchio viene spento

4.3 Accensione e spegnimento della caldaia

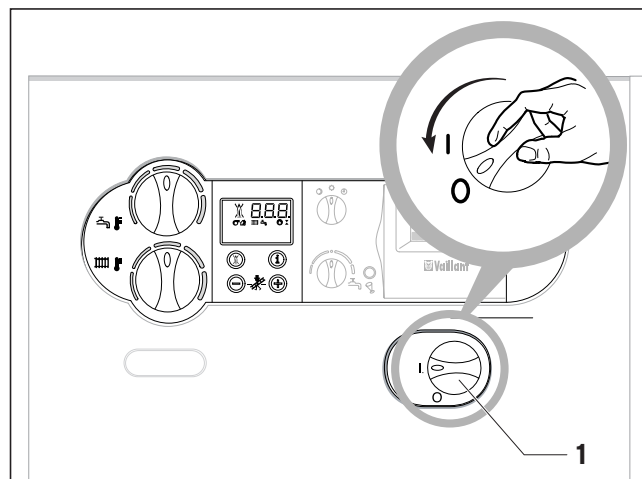

Fig. 4.4 Accensione e spegnimento della caldaia

Attenzione!
L'interruttore principale può essere inserito solo se l'impianto di riscaldamento è regolarmente riempito d'acqua. Il mancato rispetto di questa avvertenza può danneggiare la pompa e lo scambiatore di calore.

L'interruttore principale (1) permette di accendere e spegnere la caldaia.

I: „ON”

O: „OFF”

Quando la caldaia è accesa, il display visualizza le indicazioni normali del sistema informativo e d'analisi (sistema DIA).

Per l'impostazione personalizzata della caldaia, consultare i Capitoli 4.4 e 4.5, in cui sono descritte le possibilità di configurazione per le modalità di riscaldamento e acqua calda.

Per disattivare completamente la caldaia, spostare l'interruttore principale sulla posizione "O".

Attenzione!
La protezione antigelo e i dispositivi di controllo sono attivi soltanto se l'interruttore principale dell'apparecchio si trova sulla posizione "I" e non vi è alcuna disconnessione dalla rete elettrica.

Per non disattivare questi dispositivi di sicurezza, è necessario inserire e disinserire il proprio gruppo termico mediante il dispositivo di regolazione (per informazioni in proposito consultare il relativo manuale di istruzioni).

Nota!
In caso di disattivazione prolungata è inoltre necessario chiudere il rubinetto del gas e le valvole di intercettazione. In questa circostanza seguire anche le istruzioni per la protezione dal gelo.

4.4 Impostazioni per la preparazione dell'acqua calda

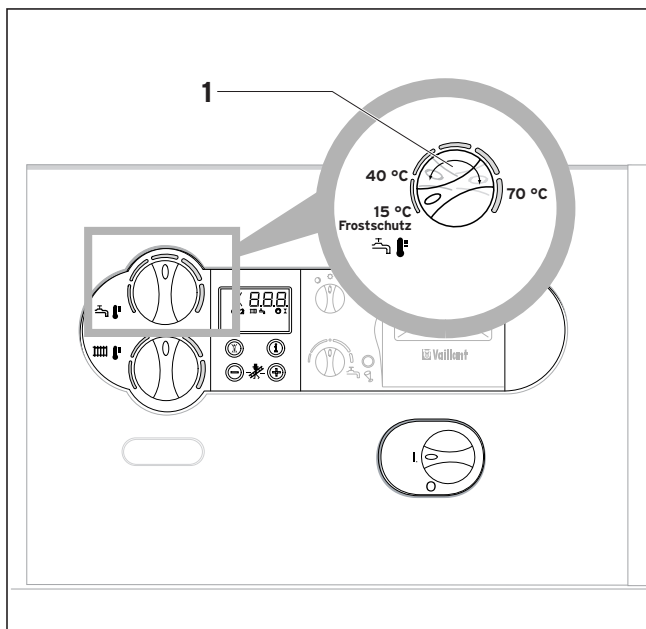

Fig. 4.5 Preparazione dell'acqua calda (solo in caso di accumulo di acqua calda allacciato)

Per la preparazione dell'acqua calda con una caldaia atmoVIT, occorre che l'accumulo dell'acqua calda sia allacciato all'apparecchio.

- Per la regolazione della temperatura dell'accumulo, impostare la manopola (1) sulla temperatura desiderata. Questa corrisponde a:

- arresto sinistro (protezione antigelo)	15 °C
- arresto destro (max.)	70 °C
- temperatura minima per l'acqua calda (min.)	40 °C

Durante l'impostazione della temperatura desiderata, il display del sistema DIA visualizza di volta in volta il relativo valore nominale dell'acqua calda. Dopo ca. 5 sec. l'indicazione scompare e sul display compare di nuovo l'indicazione standard (temperatura reale di mandata del riscaldamento, per es. 45 °C).

La temperatura attuale del serbatoio può essere visualizzata premendo il tasto "+".

Interruzione del caricamento dell'accumulo

In caso di caldaie atmoVIT con accumulo dell'acqua calda collegato, è possibile interrompere il caricamento dello stesso mantenendo in funzione il generatore di calore.

- A questo scopo, girare la manopola (1) per l'impostazione della temperatura dell'acqua calda fino al suo arresto a sinistra.

Soltanto una funzione di protezione antigelo resta attiva per il serbatoio.

4.5 Impostazioni per la modalità di riscaldamento

In conformità al Decreto sui requisiti per il risparmio energetico degli impianti tecnici termosantari (EnEV), l'impianto di riscaldamento deve essere dotato di un dispositivo di regolazione climatico o di un termostato ambiente.

Nel caso in cui l'impianto di riscaldamento sia provvisto di una centralina climatica o di un termostato ambiente a funzionamento analogico, impostare la temperatura di mandata in base a quanto contenuto nel Paragrafo 4.5.1.

Se non è presente alcun dispositivo esterno di regolazione o se è collegato un termostato ambiente con funzionamento su due punti, impostare la temperatura di mandata in base a quanto descritto nel Paragrafo 4.5.2.

Nota!
Le informazioni sui dispositivi di regolazione del proprio impianto di riscaldamento sono ottenibili presso il proprio tecnico specializzato di fiducia.

4.5.1 Impostazione della temperatura di mandata mediante il dispositivo di regolazione

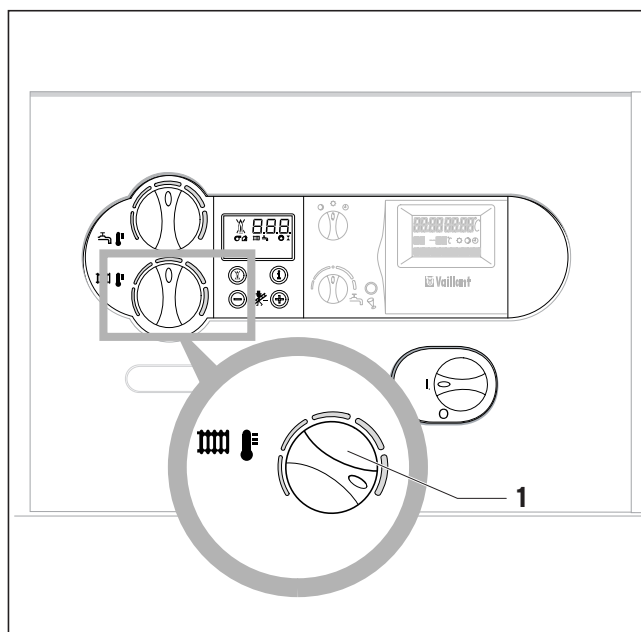

Fig. 4.6 Impostazione della temperatura di mandata mediante un dispositivo di regolazione

La temperatura di mandata viene impostata automaticamente mediante il dispositivo di regolazione (per informazioni consultare il manuale di istruzioni del dispositivo di regolazione).

- Impostare la manopola (1) alla massima temperatura di mandata consentita.

4.5.2 Temperatura di mandata - Impostazione sulla caldaia

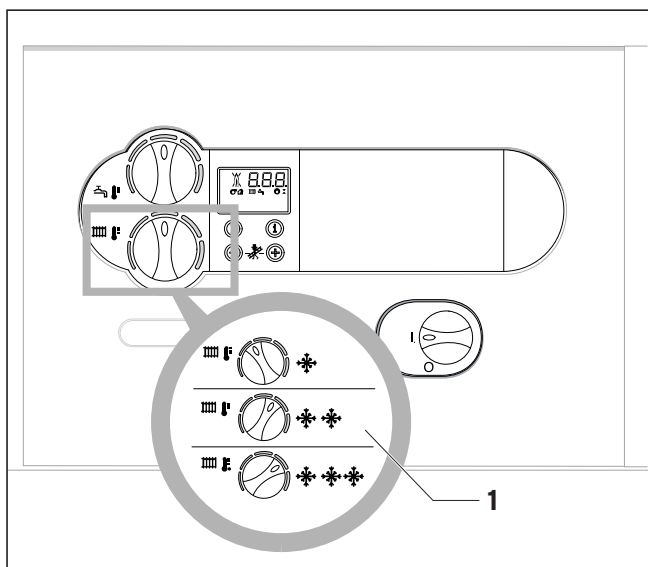

Fig. 4.7 Temperatura di mandata - Impostazione sulla caldaia

Sono consigliate le seguenti impostazioni:

- **Posizione a sinistra** (ma non fino all'arresto) nelle mezza stagioni: temperatura esterna ca. 10 - 20 °C
- **Posizione intermedia** in caso di freddo intenso: temperatura esterna ca. 0 - 10 °C
- **Posizione a destra** (fino alla massima temperatura di mandata consentita) in caso di freddo molto intenso: temperatura esterna < 0 °C

Durante l'impostazione della temperatura, il valore viene visualizzato sul display del sistema DIA. Dopo ca. 5 sec. l'indicazione scompare e sul display compare di nuovo l'indicazione standard (temperatura reale di mandata del riscaldamento).

4.5.3 Disattivazione della modalità di riscaldamento (modalità estiva)

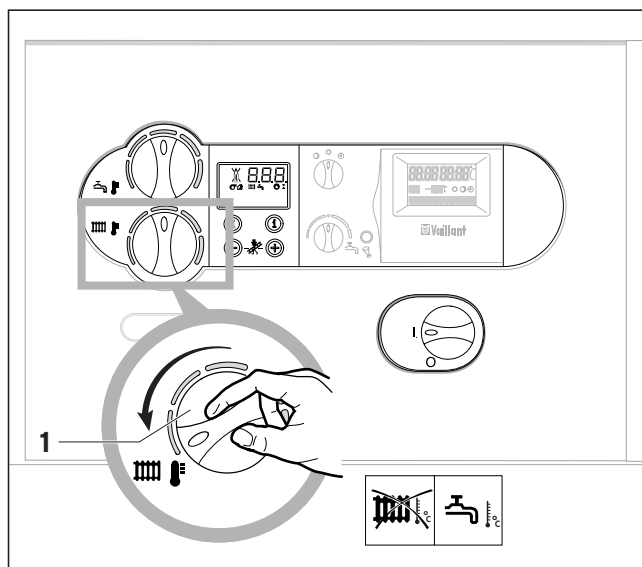

Fig. 4.8 Disattivazione della modalità di riscaldamento (modalità estiva)

In estate è possibile disattivare la modalità di riscaldamento, mantenendo tuttavia in funzione la preparazione dell'acqua calda.

- A questo scopo, girare la manopola (1) per l'impostazione della temperatura di mandata del riscaldamento fino al suo arresto a sinistra.

4.6 Impostazione del termostato ambiente o del dispositivo di regolazione climatica

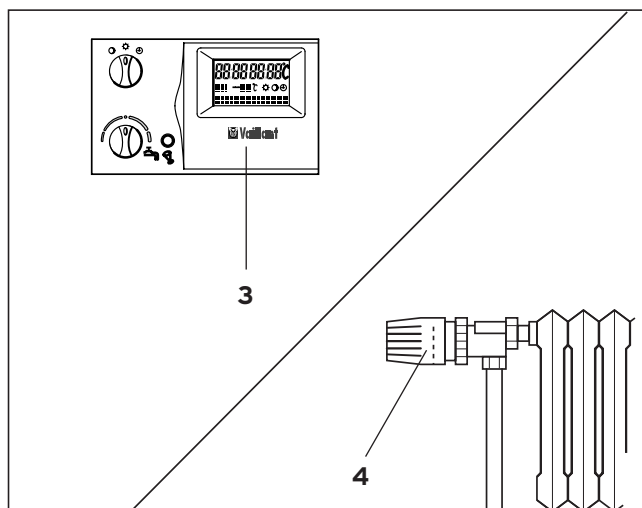

Fig. 4.9 Impostazione del termostato

- Impostare il termostato ambiente (3, accessorio), o la centralina di regolazione climatica, così come le valvole termostatiche del radiatore (4, accessori) in base alle relative istruzioni.

4.7 Segnali di stato (per lavori di manutenzione e assistenza da parte del personale specializzato)

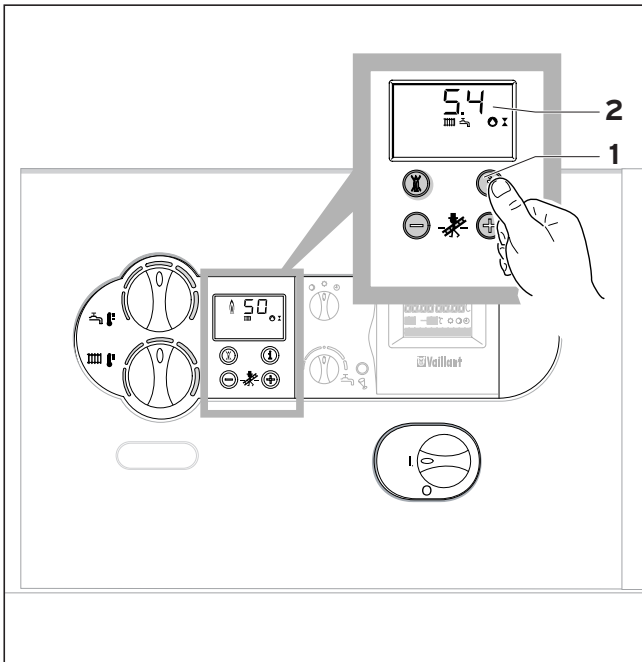

Fig. 4.10 Indicazioni di stato

I segnali di stato forniscono informazioni sullo stato di funzionamento della caldaia.

- I segnali di stato possono essere richiamati per mezzo del tasto "i" (1).

Sul display (2) viene visualizzato il codice di stato attuale della caldaia (per es. S. 4 = bruciatore acceso). Il significato dei codici di stato può essere ricavato dalla Tabella 4.1.

Nella caldaia atmoVIT, lo stato di funzionamento dell'apparecchio viene visualizzato come testo in chiaro (per es. **"Riscaldamento - Bruciatore ON"**).

Premendo ancora una volta il tasto "i" si torna alla visualizzazione standard del display. Nelle fasi di commutazione, per esempio dopo un nuovo avvio senza fiamma nel bruciatore, sul display viene visualizzato brevemente il codice di stato "S".

In caso di guasto, l'indicazione della temperatura viene sostituita da un codice di errore corrispondente.

Segnale	Significato
Segnali in modalità di riscaldamento	
S.00	Nessuna richiesta di calore
S.02	Pre-funzionamento pompa di riscaldamento
S.03	Accensione
S.04	Bruciatore acceso
S.07	Post-funzionamento pompa
S.08	Blocco bruciatore dopo modalità di riscaldamento
Segnali per carica accumulo	
S.20	Esercizio accumulo attivo
S.23	Accensione
S.24	Bruciatore acceso
S.27	Post-funzionamento pompa
S.28	Blocco bruciatore dopo caricamento serbatoio
Segnali di stato speciali	
S.30	Nessuna richiesta di calore da termostato ambiente
S.31	Modalità estiva attiva
S.34	Antigelo attivo
S.36	Nessuna richiesta di calore da dispositivo di regolazione continua
S.39	Termostato limite intervenuto
S.42	Segnale da serranda gas-combusti (non consentita)
S.51	L'apparecchio ha rilevato la presenza di fumi di scarico e si trova nel tempo di tolleranza di 30 sec.
S.52	L'apparecchio si trova nel tempo di attesa di 20 minuti della funzione di blocco del funzionamento a causa della fuoriuscita di fumi

Tab. 4.1 Segnali di stato

5 Risoluzione dei problemi

5.1 La caldaia non entra in funzione

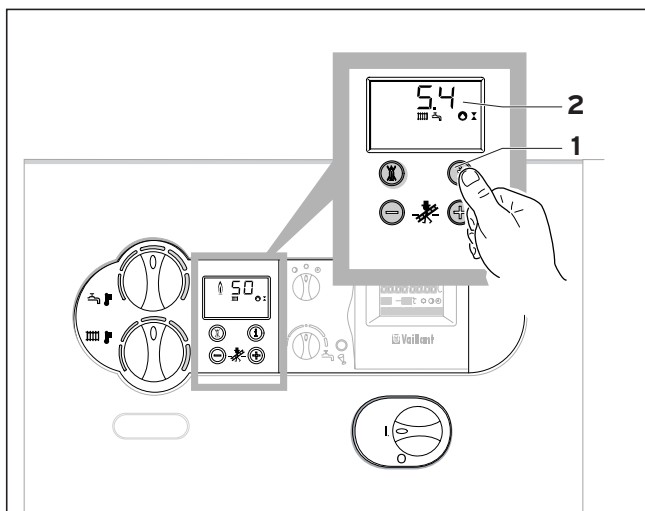

Fig. 5.1 Indicazioni di stato

Se l'apparecchio non dovesse entrare in funzione, è possibile verificare i punti seguenti:

- Il rubinetto del gas è aperto?
- I rubinetti di chiusura sono aperti?
- Il livello dell'acqua/la pressione di riempimento sono sufficienti?
- L'alimentazione elettrica è stata inserita?
- L'interruttore principale è stato acceso?

Se al termine della verifica di questi punti l'apparecchio non entra in funzione, rivolgersi al proprio tecnico specializzato.

Modalità acqua calda in ordine; il riscaldamento non entra in funzione

- Richiesta di calore dal dispositivo di regolazione esterno presente? Tra i codici di stato, verificare se vengono visualizzati i punti S. 0, S.31 o S.36. In caso di visualizzazione di uno di questi codici, verificare le impostazioni del dispositivo di regolazione, perché questo non trasmette alcuna richiesta di calore alla caldaia.

5.2 Guasti durante la modalità di riscaldamento

In caso di guasti alla caldaia, un codice d'errore viene visualizzato sul display. Nel caso dei segnali d'errore elencati di seguito è possibile tentare di porre rimedio autonomamente, senza il ricorso al tecnico specializzato.



Attenzione!

In caso di altre anomalie o di guasti diversi nell'impianto di riscaldamento, occorre consultare sempre un tecnico specializzato riconosciuto per una verifica.

5.2.1 Segnale d'errore F.28 o F.29

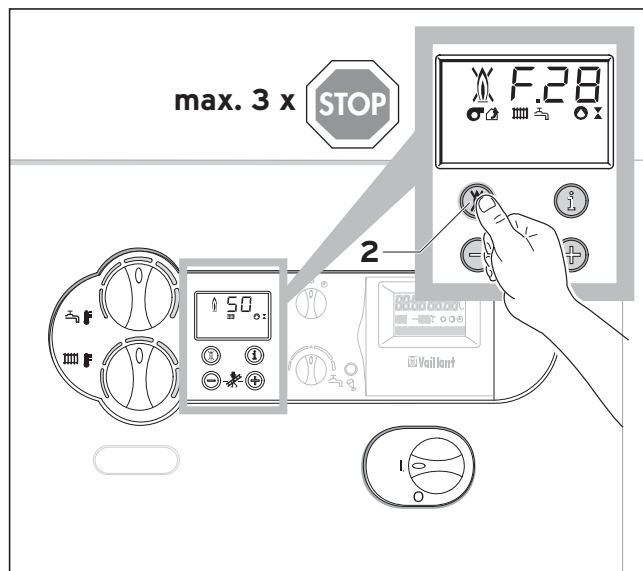

Fig. 5.1 Soluzione del guasto

Se dopo 3 tentativi il bruciatore non si accende, l'apparecchio non entra in funzione e avviene la commutazione su "Guasto". Questo viene indicato dalla comparsa dei codici d'errore **F.28** o **F.29** sul display.

- Quindi, verificare se i dispositivi di chiusura della condotta del gas sono aperti.

Una nuova accensione automatica potrà essere eseguita solo una volta terminata la "soluzione del guasto".

- A questo scopo premere il pulsante di sblocco (2), tenendolo premuto per ca. 1 secondo..



Pericolo!

Se la caldaia non entra in funzione neppure al terzo tentativo di accensione, occorre consultare un tecnico specializzato riconosciuto per una verifica.

5 Risoluzione dei problemi

5.2.2 Segnale d'errore F.20

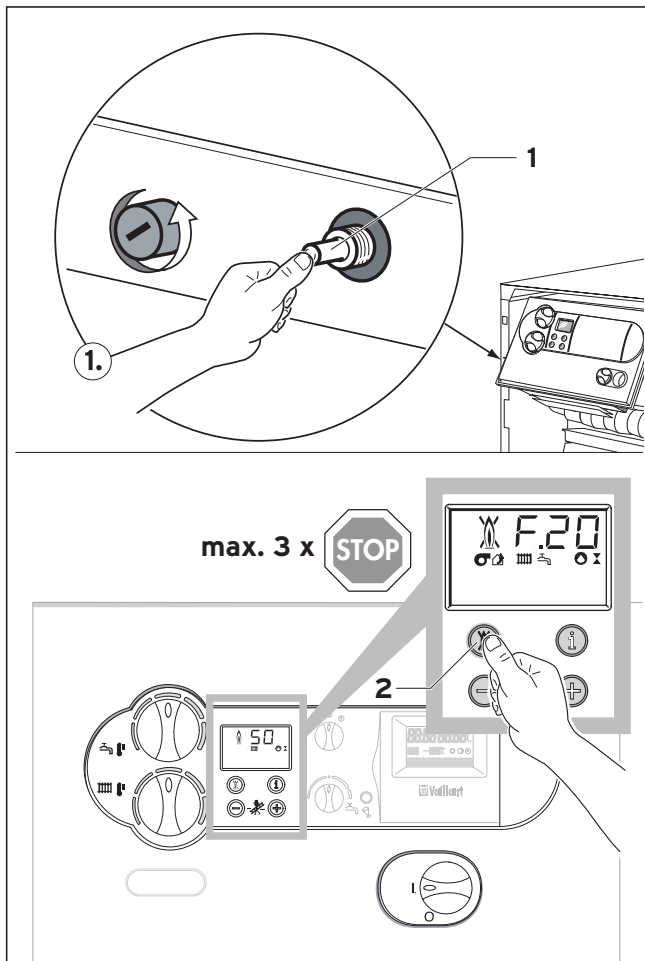

Fig. 5.2 Sbloccaggio dopo la disattivazione del dispositivo di limitazione della temperatura (STB)

La caldaia è dotata di un sistema di sicurezza per la limitazione della temperatura (STB) che disattiva automaticamente l'apparecchio quando la temperatura diventa troppo alta.

- F.20** = temperatura troppo alta/STB esegue disattivazione
- sbloccaggio manuale su STB
 - eliminazione del guasto tramite apparato elettronico

Per lo sbloccaggio occorre rimuovere il coperchio anteriore ed azionare manualmente il dispositivo di sicurezza STB premendo il piolo (1). Infine, si deve reimpostare il sistema elettronico per mezzo del tasto (2).

Attenzione!
Se il segnale d'errore F.20 dovesse comparire nuovamente sul display, occorrerà richiedere l'assistenza di un tecnico specializzato riconosciuto.

5.2.3 Segnale d'errore F.36

Gli apparecchi atmoVIT Vaillant sono dotati di un sensore per i fumi di scarico. In caso di anomalie nello scarico dei fumi, l'apparecchio viene disattivato per impedire l'accumulo di gas di combustione nel locale della caldaia.

Sul display compare allora il segnale d'errore **F.36**. Il riavvio automatico dell'apparecchio avviene dopo ca. 15-20 minuti dalla disattivazione.

In caso di disattivazioni ripetute (3 tentativi di accensione, al massimo), l'apparecchio non entrerà più in funzione. Sul display rimane il segnale d'errore **F.36**.



Pericolo!

Se la caldaia non entra in funzione neppure al terzo tentativo di accensione, occorre consultare un tecnico specializzato riconosciuto per una verifica.

6 Cura e manutenzione

6.1 Cura

Pulire il rivestimento dell'apparecchio con un panno umido e leggermente insaponato. Non usare alcun tipo di agente abrasivo o detergente perché il rivestimento o gli elementi di comando in plastica potrebbero subire dei danni.

6.2 Ispezione/Manutenzione

Dopo un determinato periodo di funzionamento, ogni macchina ha bisogno di cure e di manutenzione per poter continuare a funzionare in modo sicuro e affidabile. Delle manutenzioni regolari sono il presupposto per la funzionalità, affidabilità e durata della vostra atmoVIT Vaillant.

Un apparecchio ben curato funzionerà con un grado di efficienza superiore, e quindi con un maggiore risparmio.

Il requisito per funzionalità, sicurezza, affidabilità e durata è l'ispezione/manutenzione **annuale** dell'apparecchio.



Pericolo!

Non tentare mai di eseguire da soli i lavori di manutenzione o di riparazione sull'apparecchio. Rivolgersi sempre a una ditta di assistenza riconosciuta. Consigliamo di stipulare un contratto di manutenzione. Una cattiva manutenzione può pregiudicare la sicurezza di funzionamento dell'apparecchio, con la possibilità di danni per cose e persone.

6.3 Indicazione di richiesta della manutenzione

Il tecnico specializzato può attivare nella vostra caldaia il dispositivo di indicazione per la richiesta di manutenzione.

Una volta attivata questa funzione, il display visualizzerà il segnale **"SER"** tutte le volte che vi è necessità di una manutenzione.

Alla comparsa di questa indicazione informare immediatamente il tecnico per fare eseguire la manutenzione.

Nel caso in cui questa funzione non sia attivata e non vi sia alcuna indicazione di richiesta di manutenzione, è necessario fare eseguire la manutenzione della caldaia almeno una volta all'anno (v. anche Capitolo 6.2).

6.4 Controllo della pressione di riempimento dell'impianto

Per il funzionamento ottimale dell'impianto di riscaldamento, la pressione di riempimento, indicata dal manometro, ad impianto freddo deve trovarsi tra 0,75 e 2,0 bar. Se si trova al di sotto di 0,75 bar, aggiungere acqua nell'impianto.

Qualora l'impianto di riscaldamento si estenda su più piani, il manometro potrebbe dover indicare dei valori più elevati per il livello dell'acqua dell'impianto di riscaldamento. Per questo occorre rivolgersi alla ditta specializzata.

6.5 Riempimento dell'apparecchio/impianto di riscaldamento



Attenzione!

Per il riempimento dell'impianto di riscaldamento usare acqua pulita. L'aggiunta di agenti chimici in errate concentrazioni, come prodotti antigelo e anticorrosione (inibitori) non è consentita.

Per riempire e rabboccare l'impianto di riscaldamento è possibile usare la normale acqua della rete idrica. In casi eccezionali, tuttavia, la qualità dell'acqua può essere tale da non renderla idonea, in determinate circostanze, per il riempimento dell'impianto di riscaldamento (acqua fortemente corrosiva o molto calcarea). In tal caso rivolgersi a una ditta specializzata riconosciuta. Per il riempimento dell'impianto, procedere nel modo seguente:

- Aprire tutte le valvole termostatiche dell'impianto.
- Collegare il rubinetto di riempimento e svuotamento dell'impianto per mezzo di un tubo flessibile con una valvola di distribuzione dell'acqua fredda. (Il tecnico specializzato dovrebbe descrivere la rubinetteria di riempimento e di svuotamento dell'impianto).
- Aprire lentamente il rubinetto di riempimento e la valvola di distribuzione e riempire fino a che si raggiunge la pressione di riempimento richiesta sul manometro.
- Chiudere la valvola di distribuzione.
- Sfiatare tutti i radiatori.
- Quindi verificare di nuovo la pressione di riempimento dell'impianto (eventualmente ripetere la procedura di riempimento).
- Chiudere la valvola di riempimento e rimuovere il tubo flessibile.

6.6 Lavori di misura e di controllo mediante la funzione "spazzacamino"

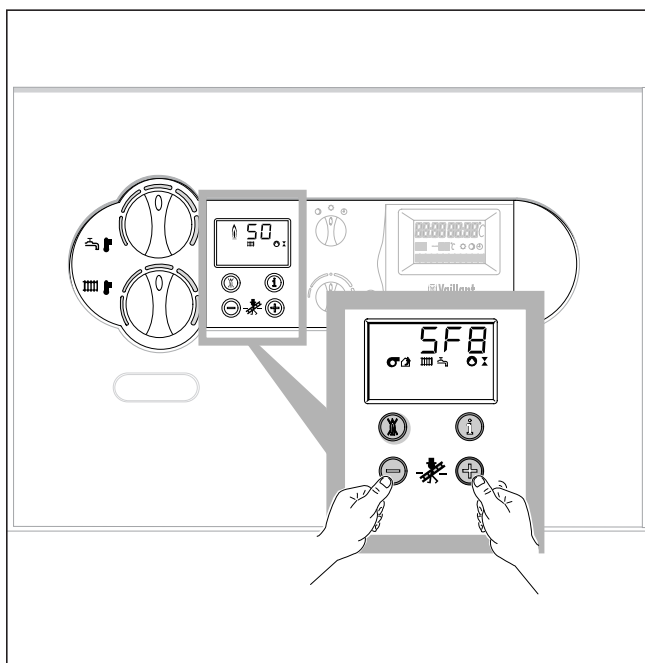

Fig. 6.1 Attivazione della modalità "spazzacamino"

Procedere nel modo seguente per commutare l'atmoVIT alla massima potenza di riscaldamento per le operazioni di misura:

- Attivare la modalità "spazzacamino" premendo contemporaneamente i tasti "+" e "-" del sistema DIA.
- Prima di effettuare le misurazioni lasciare funzionare l'apparecchio per almeno 2 minuti.
- Premendo contemporaneamente i tasti "+" e "-" è possibile abbandonare la modalità di misurazione.

La modalità di misurazione viene terminata anche nel caso in cui nessun tasto sia premuto nell'arco di 15 minuti.

7 Garanzia del produttore

Per le condizioni di garanzia attuali, consultare la garanzia allegata.

Para el usuario

atmoVIT

Caldera de gas

VK I 320/1

VK I 410/1

VK I 480/1

VK I 560/1

	Pagina		
1 Características del aparato	2	6 Cuidado y mantenimiento	13
1.1 Aplicación	2	6.1 Cuidado	13
1.2 Descripción del aparato	2	6.2 Inspección/mantenimiento	13
2 Informaciones sobre la documentación del aparato	3	6.3 Indicación de revisión periódica	13
2.1 Símbolos utilizados	3	6.4 Controlar la presión de llenado de la instalación .	13
2.2 Documentos suministrados	3	6.5 Llenar el aparato y la instalación de calefacción .	13
2.3 Tarjeta de garantía	3	6.6 Trabajos de medición y de control por parte del técnico	14
2.4 Placa de identificación	3	7 Garantía de fábrica	15
2.5 Identificación de la CE	3		
3 Avisos de seguridad		1 Características del aparato	
3.1 Obligaciones del usuario	4	Acaba de adquirir un producto de calidad de la marca Vaillant.	
3.2 Uso previsto	4	Con un cuidado y mantenimiento, su caldera de gas atmoVIT le prestará durante mucho tiempo el servicio esperado.	
3.3 Requisitos del lugar de instalación	4	1.1 Aplicación	
3.3.1 Cambios en el entorno de la caldera	4	Su caldera de gas atmoVIT sirve para calentar residencias o recintos comerciales a través de una instalación de calefacción individual.	
3.3.2 Materiales fácilmente inflamables	4	Para la preparación del agua caliente se conecta un acumulador a su caldera.	
3.3.3 Protección contra la corrosión	4	Dentro de los accesorios de Vaillant, existen diversos equipos de regulación para el ajuste confortable de la función de calefacción y de agua caliente de su caldera.	
3.4 Avisos específicos	4	1.2 Descripción del aparato	
3.4.1 Grupo electrógeno de emergencia	4	- Su caldera está equipada con un sistema digital de información de análisis (sistema ADS) para los trabajos de mantenimiento y servicio a través de un servicio técnico especializado.	
3.5 Comportamiento en caso de emergencia	5	El indicador de estado le proporcionará la información sobre el estado de servicio de su caldera. La visualización de los códigos de diagnóstico y de anomalías permitirá a su técnico especializado localizar rápidamente las anomalías en caso de avería.	
3.5.1 Olor a gas	5		
3.6 Protección contra heladas	5		
4 Manejo	6		
4.1 Controles antes de la puesta en servicio	6		
4.1.1 Abrir los dispositivos de cierre	6		
4.1.2 Controlar la presión de llenado de la instalación .	6		
4.2 Panel de mandos	6		
4.2.1 Elementos de manejo	6		
4.2.2 Sistema digital de información y análisis (sistema ADS)	7		
4.3 Conectar y desconectar la caldera	7		
4.4 Ajustes para la preparación del agua caliente	8		
4.5 Ajustes para el funcionamiento de la calefacción	8		
4.5.1 Regulación de la temperatura de alimentación a través del dispositivo regulador	8		
4.5.2 Ajuste de la temperatura de alimentación en la caldera	9		
4.5.3 Desconectar la función de calefacción (servicio de verano)	9		
4.6 Ajustar el termostato de ambiente o el regulador con sonda exterior	9		
4.7 Indicaciones de estado (para los trabajos de mantenimiento y servicio por parte del servicio técnico oficial)	10		
5 Eliminación de anomalías	11		
5.1 La caldera no se pone en marcha	11		
5.2 Averías durante el funcionamiento de la calefacción	11		
5.2.1 Mensaje de error F.28 o F.29	11		
5.2.2 Mensaje de error F.20	12		
5.2.3 Mensaje de error F.36	12		

2 Informaciones sobre la documentación del aparato

2.1 Símbolos utilizados

¡Observar los avisos de seguridad de estas instrucciones durante el funcionamiento de su caldera!

A continuación se explican los símbolos utilizados en el texto:



¡Peligro para la integridad física!



¡Atención!
¡Posible situación peligrosa para el producto y el entorno!



¡Aviso!
Informaciones y avisos útiles.

- Símbolo para una actividad necesaria.

No asumimos ninguna responsabilidad por daños que resulten de la no observación de estas instrucciones.

2.2 Documento suministrados

Manual para el usuario:

- 1 Instrucciones de servicio N° 83 48 40
- 1 Instrucciones breves de funcionamiento pegadas en la puerta del panel de mandos.
- 1 Tarjeta de garantía específica por países
- 1 contrato de mantenimiento

Manual para el instalador:

- 1 Instrucciones de instalación y de mantenimiento N° 83 49 52

2.3 Tarjeta de garantía

Consultar las condiciones de garantía aplicables en cada caso en la tarjeta de garantía facilitada.

2.4 Placa de identificación

La placa de identificación está colocada en la parte trasera del panel de mandos.

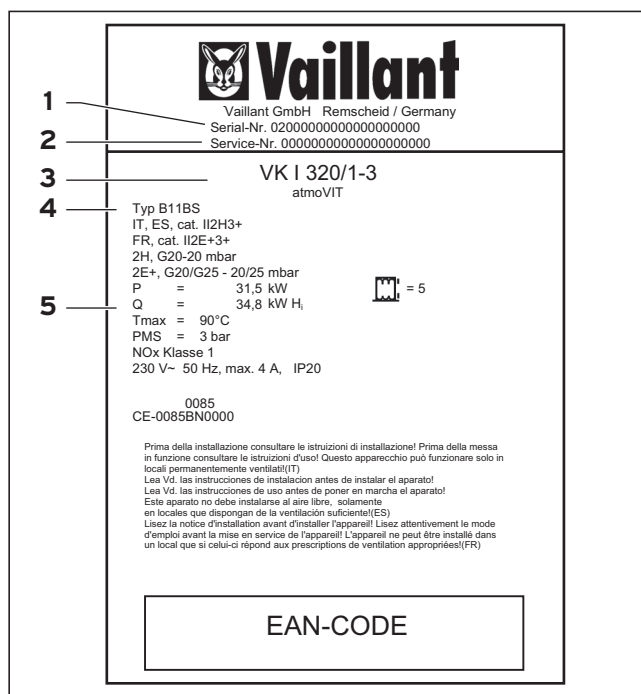

Fig. 2.1 Placa de identificación (ejemplo)

Podrá encontrar las siguientes informaciones en la placa de identificación:

- 1 Número de fabricación
- 2 Número de identificación para el Servicio Técnico
- 3 Denominación del tipo
- 4 Denominación de la homologación del tipo
- 5 Datos técnicos

2.5 Identificación de la CE

Mediante la identificación de la CE certifica que los aparatos cumplen los requisitos básicos de las siguientes directivas conforme a la relación de tipos:

- Directivas para aparatos a gas (Directiva 90/396/ CEE del Consejo),
- Directiva sobre la tolerancia electromagnética (Directiva 89/336/CEE del Consejo),
- Directiva de baja tensión (Directiva 73/23/CEE del Consejo).

Los aparatos cumplen los requisitos básicos de la directiva sobre el rendimiento (Directiva 92/42/CEE del Consejo) como caldera de baja temperatura.

3 Avisos de seguridad

3 Avisos de seguridad

3.1 Obligaciones del usuario

Con el fin de poder aprovechar óptimamente todas las ventajas de su caldera, deberá leer atentamente estas instrucciones de servicio antes de su uso.

Tenga en cuenta por su propia seguridad que la instalación de su aparato solamente puede ser realizado por un instalador especializado.

El Servicio de asistencia técnica de Vaillant se encargará del mantenimiento, así como de la reparación de su caldera.

Tenga en cuenta sobre todo los siguientes puntos para un funcionamiento duradero y seguro:

- Solicitar una vez al año la inspección / mantenimiento de su aparato por parte del servicio técnico oficial.
- Mantener libres las aberturas de aire de entrada en las paredes y puertas.
- Comprobar periódicamente la presión de llenado en su instalación de calefacción (ver 4.1.2).

3.2 Uso previsto

Su caldera de gas Vaillant atmoVIT está diseñada como generador de calor para instalaciones de calefacción individual. Con su caldera de gas Vaillant, también podrá calentar agua exclusivamente o adicionalmente un sistema de agua caliente sanitaria. Bajo ninguna circunstancia deberá utilizar la caldera de gas Vaillant para otros fines.

Su caldera de gas Vaillant es una caldera de baja temperatura en el sentido de la Disposición sobre Instalaciones de Calefacción. Una caldera que presente defectos (p. ej. a causa del transporte) no debe ser puesta en servicio. Las modificaciones propias en la caldera no están permitidas y conducen a la pérdida del derecho de garantía si no se realizan por el servicio técnico oficial.



iAviso!

Guardar estas instrucciones de uso para su consulta en el futuro.

3.3 Requisitos del lugar de instalación

3.3.1 Cambios en el entorno de la caldera

En los siguientes objetos no está permitido realizar modificaciones:

- en la caldera,
- en los conductos para el gas, el aire de entrada, el agua y la corriente eléctrica,
- en el conducto de gas de escape
- en la válvula de seguridad y en el conducto de salida del agua de la calefacción,
- en las condiciones constructivas que puedan tener influencia sobre la seguridad de funcionamiento del aparato.

3.3.2 Materiales fácilmente inflamables

No utilizar ni almacenar fácilmente inflamables (p. ej. gasolina, papel, pinturas) en el recinto de la instalación del aparato.

3.3.3 Protección contra la corrosión

No utilizar pulverizadores, productos de limpieza con contenido de cloro, disolventes, pinturas, pegamentos, etc. en el entorno del aparato. Estos materiales eventualmente pueden causar corrosión, también en la instalación de salida de gases.

3.4 Avisos específicos

3.4.1 Grupo electrógeno de emergencia

Su técnico especializado ha conectado la caldera durante la instalación a la red de corriente eléctrica. En el caso de que desee mantener el aparato en funcionamiento mediante un grupo electrógeno de emergencia en caso de fallo de la corriente, éste deberá coincidir con sus valores técnicos (frecuencia, tensión, toma de tierra) con los de la red de corriente eléctrica y corresponder como mínimo a la absorción de potencia de su aparatos. Consulte en este caso a su empresa instaladora o servicio técnico oficial.

3.5 Comportamiento en caso de emergencia

3.5.1 Olor a gas

En caso de olor a gas, proceda como sigue:

- No conectar ni desconectar ninguna luz ni activar ningún otro interruptor eléctrico. No utilizar ningún teléfono, radioteléfono ni móvil en la zona de peligro. No utilizar ninguna llama abierta (p. ej. mechero, cerilla). No fumar.
- Cerrar la llave de cierre del gas (1) en la llave de conexión y la llave de cierre principal en el conducto de gas.
- Abrir ventanas y puertas.
- Advertir a las personas que viven con Vd. y abandonar la casa.
- Informar a la empresa suministradora de gas o al servicio técnico oficial.

3.6 Protección contra heladas

Asegurar que la instalación de calefacción permanezca en funcionamiento en su ausencia durante el período de heladas y que las habitaciones estén lo suficientemente calentadas.



¡Atención!

La protección contra las heladas y los dispositivos de supervisión solamente estarán activados, cuando el interruptor principal del aparato esté situado en la posición "I" y no se haya desconectado de la red de la corriente eléctrica.

No se permite la adición de anticongelante al agua de la calefacción. Se podrían producir defectos en las juntas y membranas, así como ruidos en el funcionamiento de la calefacción. No podremos asumir ninguna responsabilidad por ello, ni por los eventuales daños causados.

Su aparato está equipado con una función de protección contra las heladas:

Cuando la temperatura de alimentación de la calefacción desciende por debajo de 5 °C **estando el interruptor principal conectado**, el aparato se pondrá en marcha y calentará el circuito de calefacción del mismo a aprox. 35 °C.

Otra posibilidad de protección contra las heladas consiste en vaciar la instalación de la calefacción y el aparato. Para ello es necesario asegurar que tanto la instalación como el aparato queden completamente vaciados. Consultar para ello a una empresa instaladora.

4 Manejo

4.1 4.1 Controles antes de la puesta en servicio

4.1.1 Abrir los dispositivos de cierre

¡Aviso!
 No todos los dispositivos de cierre están incluidos en el material suministrado con su aparato. Éstos serán instalados in situ por parte del instalador especializado.

- Abrir la llave de cierre del gas al pulsarla y girarla en sentido antihorario hasta su tope.
 - Comprobar si están abiertas las llaves de mantenimiento en el circuito de alimentación y de retorno.
- Consultar a su técnico especializado respecto al lugar de instalación de los respectivos dispositivos de cierre.

4.1.2 Controlar la presión de llenado de la instalación

El manómetro no está incluido con el suministro de la caldera. Su instalador tendrá que informarle sobre el lugar de montaje del manómetro en la instalación de la calefacción.

- Comprobar antes de cada nueva puesta en servicio, si la presión de llenado de la instalación de calefacción se encuentra entre 0,75 y 2,0 bar.
- Rellenar con agua, si la presión está demasiado baja (ver capítulo 6.5).

4.2 Panel de mandos

4.2.1 Elementos de manejo

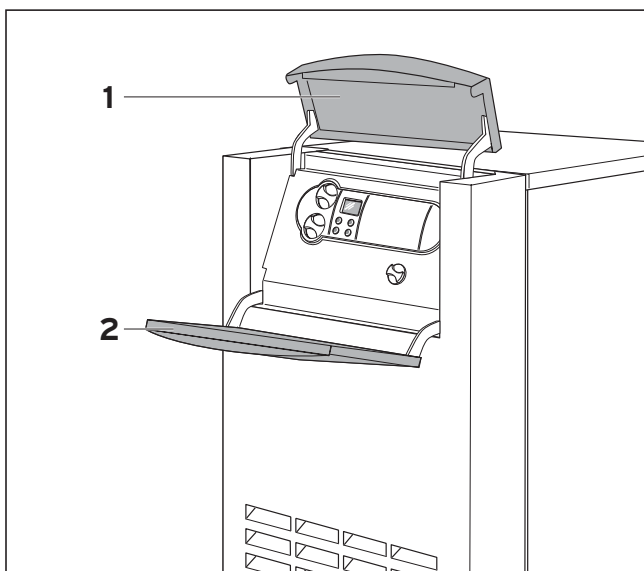

Fig. 4.1 Abrir la cubierta del panel de manejo

Abrir la parte superior (1) de la cubierta del panel de manejo hacia arriba y la parte delantera (2) hacia abajo.

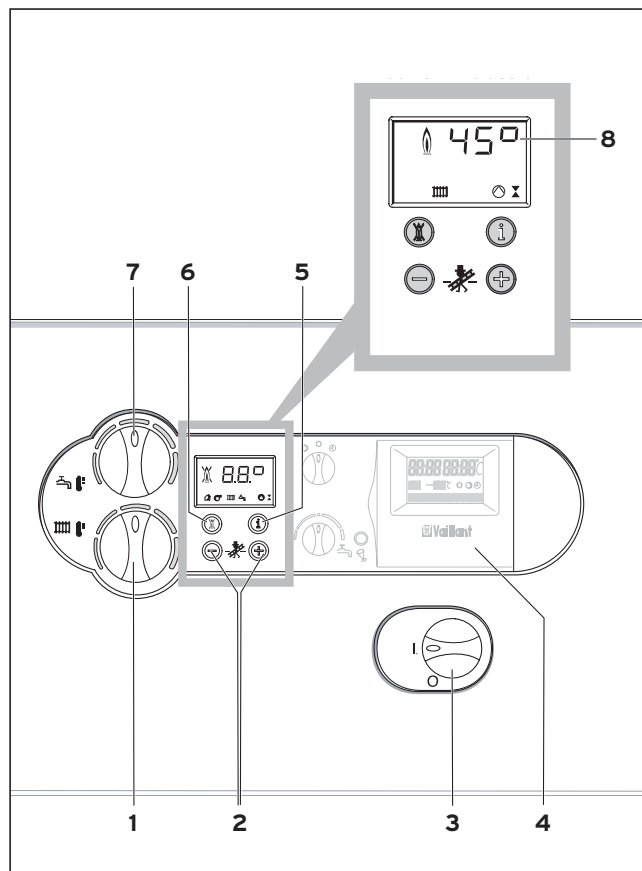

Fig. 4.2 Elementos de manejo

Los elementos de manejo a los que se tiene acceso ahora tienen las siguientes funciones:

- 1 Mando para regular la temperatura de alimentación de la calefacción
- 2 Teclas "+" y "-" para avanzar o retroceder a través del visualizador (para el técnico especializado, para los trabajos de ajuste y la localización de fallos).
- 3 Interruptor principal para conectar y desconectar el aparato.
- 4 Programador instalado (accesorio) opcional
- 5 Tecla "i": para solicitar informaciones
- 6 Tecla "**Desbloqueo**": para desbloquear ciertas anomalías
- 7 Mando para regular la temperatura del agua caliente en el acumulador (cuando hay conectado un acumulador de agua caliente)
- 8 Visualización de la actual temperatura de alimentación de la calefacción o visualización de un código de estado o de fallo

4.2.2 Sistema digital de información y análisis (sistema ADS)

En el display del sistema ADS se indica siempre durante el funcionamiento normal del aparato, la temperatura actual de ida de la calefacción. Cuando se produce un fallo, en el display de la temperatura aparecerá el correspondiente código de fallo.

Además se mostrarán las siguientes informaciones de los símbolos visualizados:



-  Avería en la evacuación de la salida de gases

-  Funcionamiento de la calefacción activado
permanentemente: funcionamiento de calefacción o demanda de calefacción
parpadea: tiempo de bloqueo del quemador activado

-  Preparación de agua caliente activada
permanentemente: función de carga del acumulador preparada,
parpadea: carga del acumulador en servicio, quemador conectado

-  Bomba de calefacción en funcionamiento

-  Válvula de gas activada

-  Llama sin cruz:
Funcionamiento correcto del quemador
-  Llama con cruz:
Avería durante el funcionamiento del quemador: el aparato está desconectado.

4.3 Conectar y desconectar la caldera

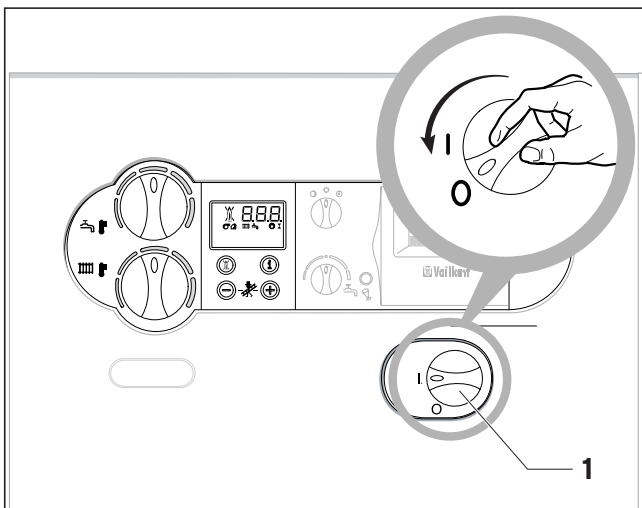

Fig. 4.3 Conectar y desconectar la caldera

¡Atención!
El interruptor principal solamente debe conectarse cuando la instalación de la calefacción ha sido llenada correctamente con agua. Si no se cumple esta condición, la bomba y el intercambiador de calor pueden sufrir daños.

Con el interruptor principal (1) conectará y desconectará la caldera.

- I:** "CONECTADO"
- O:** "DESCONECTADO"

Con la caldera conectada aparece en el display la indicación estándar del sistema digital de información y análisis (sistema ADS).

Para regular la caldera en función de sus necesidades, leer los capítulos 4.4 y 4.5, en los que están descritas las posibilidades de regulación de la función de calefacción y de agua caliente.

Para desconectar por completo la caldera, situar el interruptor principal en la posición "O".

¡Atención!
La protección contra las heladas y los dispositivos de supervisión solamente estarán activados si el interruptor principal del aparato se encuentra en la posición "I" y no está desconectado de la alimentación de corriente eléctrica.

Para no desconectar estos dispositivos de seguridad, deberá conectar y desconectar su aparato de calefacción a través del dispositivo regulador (encontrará la información correspondiente en las respectivas instrucciones de funcionamiento).

¡Aviso!
Durante una puesta fuera de servicio prolongada, debería cerrar adicionalmente la llave de cierre del gas y las llaves de corte. Tener en cuenta a este respecto también las indicaciones sobre la protección contra las heladas.

4.4 Ajustes para la preparación del agua caliente

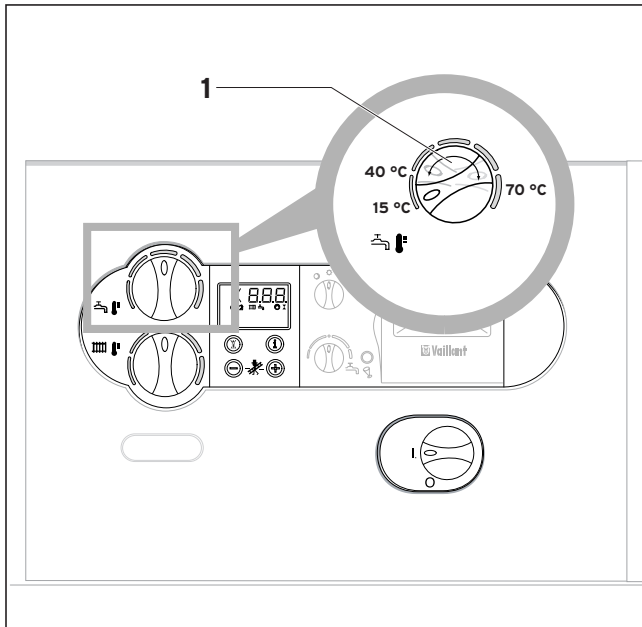

Fig. 4.5 Preparación de agua caliente (solamente con acumulador de agua caliente conectado).

Para la preparación de agua caliente con una caldera atmoVIT es necesario que se haya conectado un acumulador de agua caliente a la caldera.

- Regular el botón giratorio (1) para ajustar la temperatura del acumulador a la temperatura deseada.

En este caso corresponde:

- **Tope izquierdo (protección contra las heladas)** 15 °C
- **Tope derecho (máx.)** 70 °C
- **Temperatura mínima del agua caliente (mín.)** 40 °C

Al regular la temperatura deseada, se visualiza el respectivo valor teórico del agua caliente en el display del sistema ADS. Después de aprox. 5 segundos, esta indicación desaparece y en el display vuelve a aparecer la indicación estándar (temperatura actual de ida de calefacción, p. ej. 45 °C).

Podrá visualizar la temperatura actual del acumulador al pulsar la tecla "+".

Desconectar la función de acumulador

En las calderas atmoVIT con acumulador de agua caliente conectado es posible desconectar la carga del acumulador y mantener la función de la calefacción.

- Girar para ello el botón giratorio (1) para la regulación de la temperatura del agua caliente hasta el tope izquierdo.

Únicamente permanecerá activada la función de protección contra las heladas para el acumulador.

4.5 Ajustes para el funcionamiento de la calefacción

En función del Reglamento de Instalaciones Térmicas en los Edificios (R.I.T.E.), su instalación de calefacción debe estar equipada con una regulador controlado por sonda exterior o termostato de ambiente.

En el caso de que su instalación de calefacción estuviera equipada con un regulador controlado por sonda exterior o termostato de ambiente interior deberá regular la temperatura de alimentación conforme al capítulo 4.5.1.

Cuando no exista ningún dispositivo regulador externo o cuando se haya conectado un termostato de ambiente "todo o nada" es decir, de regulación de dos puntos on/off, deberá regular la temperatura de alimentación conforme al capítulo 4.5.2.

¡Aviso!
 Su técnico especializado le informará sobre el sistema de regulación instalado en su calefacción.

4.5.1 Regulación de la temperatura de alimentación a través del termostato de ambiente

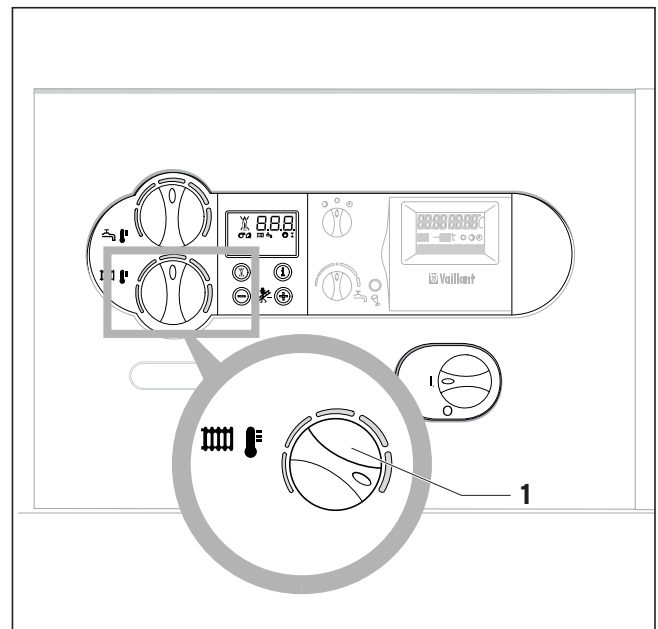

Fig.4.6 Regulación de la temperatura de alimentación mediante un termostato de ambiente

La temperatura de alimentación es predeterminada automáticamente a través del termostato de ambiente (encontrará información sobre ello en las instrucciones de servicio del termostato de ambiente).

- Situar el mando (1) para regular la temperatura de alimentación de la calefacción en el **tope derecho**.

4.5.2 Ajuste de la temperatura de alimentación en la caldera

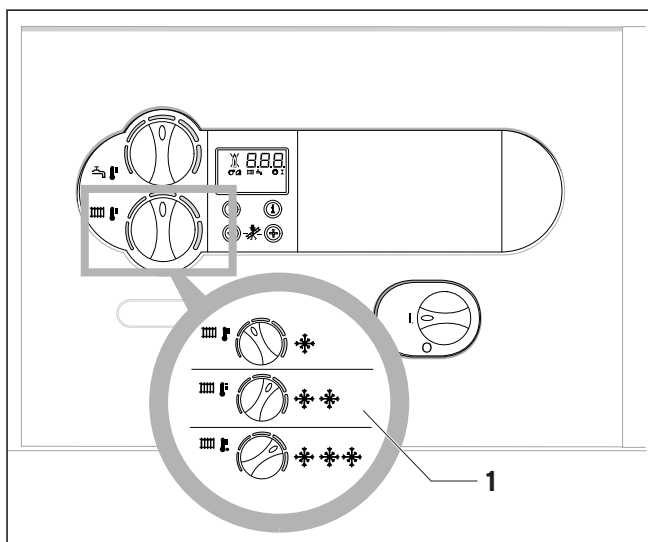

Fig. 4.7 Ajuste de la temperatura de alimentación en la caldera

Recomendamos los siguientes ajustes:

- **Posición izquierda** (pero no hasta el tope) durante el tiempo de transición: temperatura exterior aprox. de 10 - 20 °C
- **Posición central** con frío moderado: temperatura exterior aprox. de 0 - 10 °C
- **Posición derecha** con frío intenso: temperatura exterior < 0 °C

Al regular la temperatura se indica el valor en el display del sistema ADS. Después de aprox. 5 segundos, esta indicación se apagará y en el display volverá a aparecer la indicación estándar (temperatura actual de ida de la calefacción).

4.5.3 Desconectar la función de calefacción (servicio de verano)

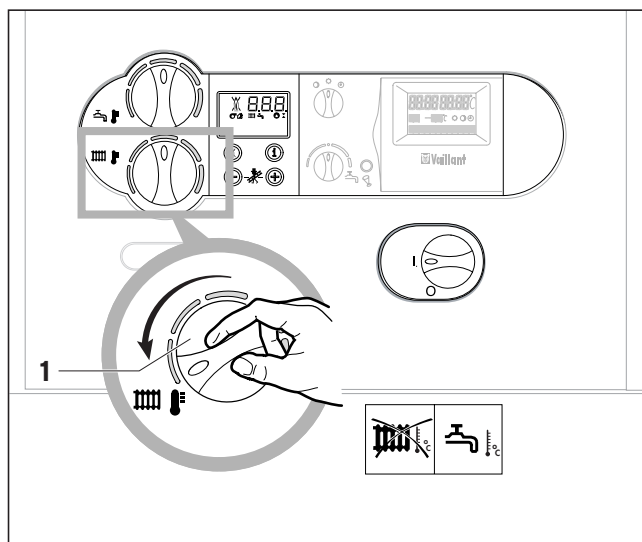

Fig.4.8 Desconectar la función de calefacción (servicio de verano)

Durante el verano podrá desconectar la función de calefacción, pero mantener el servicio de agua caliente.

- Girar el botón giratorio (1) para regular la temperatura de alimentación de la calefacción hasta el tope izquierdo.

4.6 Ajustar el termostato de ambiente o el regulador con sonda exterior

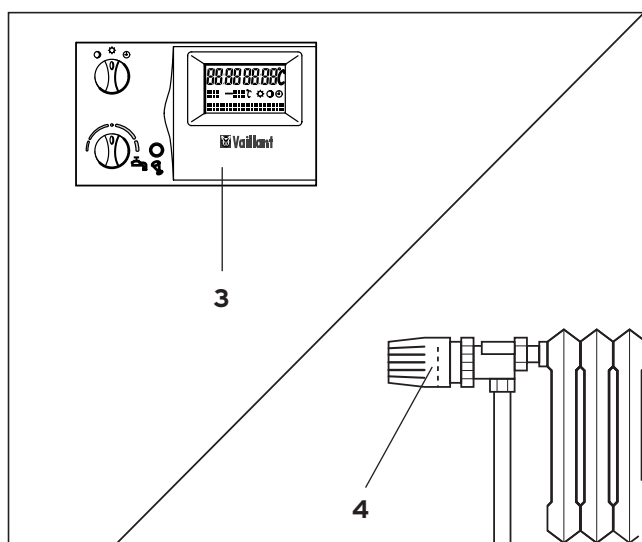

Fig. 4.9 Ajustar el regulador

- Ajustar el termostato de ambiente (3, accesorio) o el regulador con sonda exterior así como las válvulas termostáticas de los radiadores (4, accesorios) conforme a las siguientes instrucciones.

4 Manejo

4.7 Indicaciones de estado (para los trabajos de mantenimiento y servicio por parte de servicio técnico)

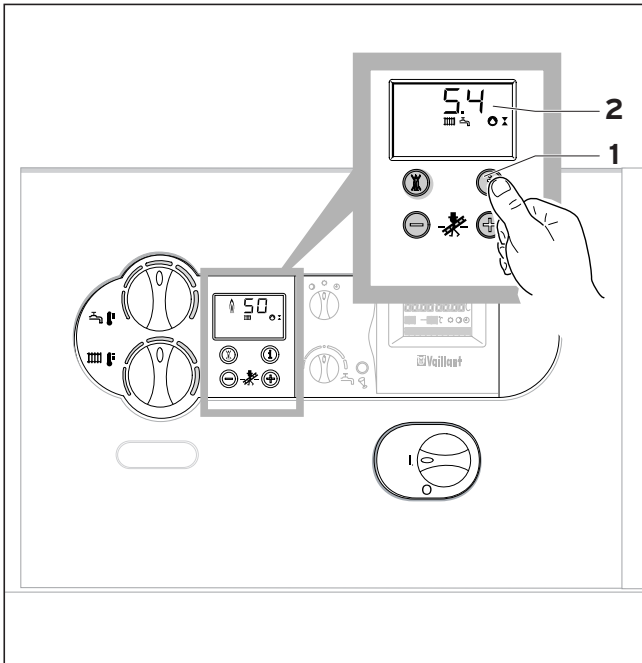

Fig. 4.10 Indicaciones de estado

Las indicaciones de estado le proporcionará la información sobre el estado de servicio de su caldera.

- La visualización de estado se selecciona al pulsar la tecla "i" (1).

En el display (2) aparecerá el código actual del estado de la caldera (por ejemplo S.4 = quemador calefacción encendido). Podrá consultar los significados de los códigos de los estados en la tabla 4.1

Pulsando nuevamente la tecla "i", se vuelve a la indicación estándar en el display. En la fase de cambio, p. ej. al no aparecer la llama en el quemador después de un nuevo arranque, aparecerá brevemente el código de estado "S" en el display.

Cuando se produce una anomalía, la indicación del estado es sustituida por el correspondiente código de error.

Indicación	Significado
	Indicaciones durante el funcionamiento de la calefacción
S.00	Sin necesidad de calor
S.02	Bomba en funcionamiento en calefacción
S.03	Encendido de la calefacción
S.04	Quemador calefacción encendido
S.07	Calefacción retorno bombas
S.08	Bloqueo del quemador después de la función de calefacción
	Indicaciones durante la función del acumulador
S.20	Función cíclica del acumulador activada
S.23	Encendido carga acumulador
S.24	Quemador conectado
S.27	Carga acumulador retorno bombas
S.28	Tiempo de bloqueo del quemador después de la carga del acumulador
	Casos específicos de los mensajes del status
S.30	No hay necesidad de calor desde el termostato de 2 puntos
S.31	Servicio de verano activado
S.34	Activada la protección contra heladas de la calefacción
S.36	Sin necesidad de calor, no hay demanda de calefacción.
S.39	El interruptor en el borne "termostato de contacto" se ha desconectado
S.42	El contacto del presostato está abierto
S.51	El aparato ha detectado la salida de gases y se encuentra dentro del tiempo de espera de 30 s.
S.52	El aparato se encuentra dentro del tiempo de espera de 20 minutos de la función de bloqueo del funcionamiento debido a la salida de gases

Tab.4.1 Indicaciones de estado

5 Eliminación de anomalías

5.1 La caldera no se pone en marcha

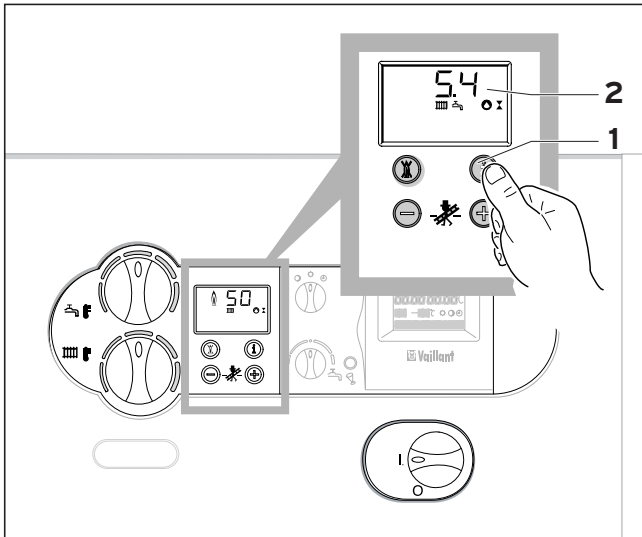

Fig. 5.1 Indicaciones de estado

Si su caldera no se pone en marcha, Vd. mismo podrá comprobar los siguientes puntos:

- ¿Está abierta la llave de cierre del gas?
- ¿Están abiertas las llaves de corte?
- ¿Hay suficiente nivel de agua / presión de llenado?
- ¿Está conectada la alimentación de corriente eléctrica?
- ¿Está conectado el interruptor principal?

Si el aparato no se pone en marcha después de comprobar estos puntos, deberá dirigirse a su técnico especializado.

Función de agua caliente sin averías; la calefacción no se pone en marcha

- ¿Petición de temperatura por el termostato de ambiente?

Comprobar si aparecen los códigos de estado S.0, S.31 o S.36. En caso afirmativo, comprobar los ajustes en el termostato, ya que éste no transmite ninguna petición de calor a la caldera.

5.2 Anomalías durante el funcionamiento de la calefacción

En el caso de anomalías en su caldera, aparecerá un código de fallo en el display. En los mensajes de fallo indicados a continuación, en principio Vd. mismo podrá intentar eliminar la anomalía del aparato.



¡Atención!

En el caso de otros fallos u otras anomalías de su instalación de calefacción, deberá consultar al servicio técnico oficial de Vaillant para la inspección.

5.2.1 Mensaje de error F.28 o F.29

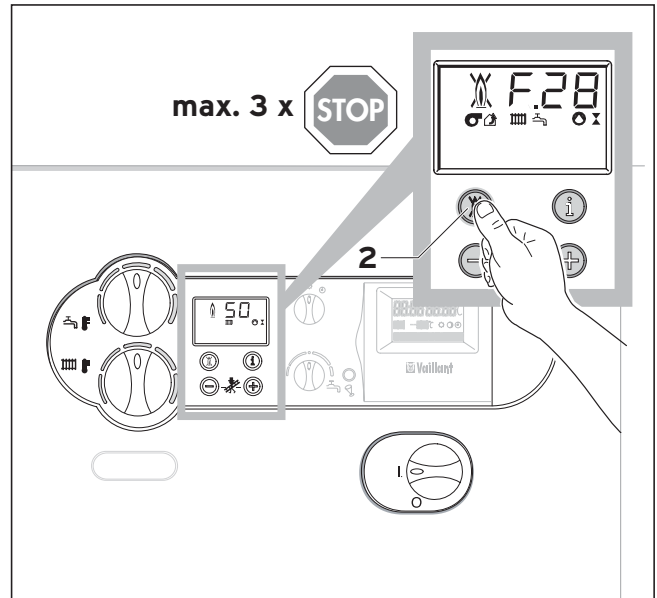

Fig. 5.1 Eliminación de la avería

Si después de 3 intentos de encendido el quemador no se enciende, el aparato no se pondrá en marcha y pasará a "Fallo". Esto se indica mediante la indicación de los códigos de fallo "F.28" o "F.29" en el display.

- Comprobar primero, si está abierta la llave de gas.

Un nuevo encendido automático no será posible hasta después de "eliminar la anomalía".

- Pulsar para ello el botón de eliminación de anomalía (2) y mantenerlo pulsado durante aprox. un segundo.



¡Peligro!

Si la caldera sigue sin ponerse en marcha después del tercer intento de eliminación de la anomalía, habrá que consultar al servicio de asistencia técnica oficial para su inspección.

5 Eliminación de anomalías

5.2.2 Mensaje de error F.20

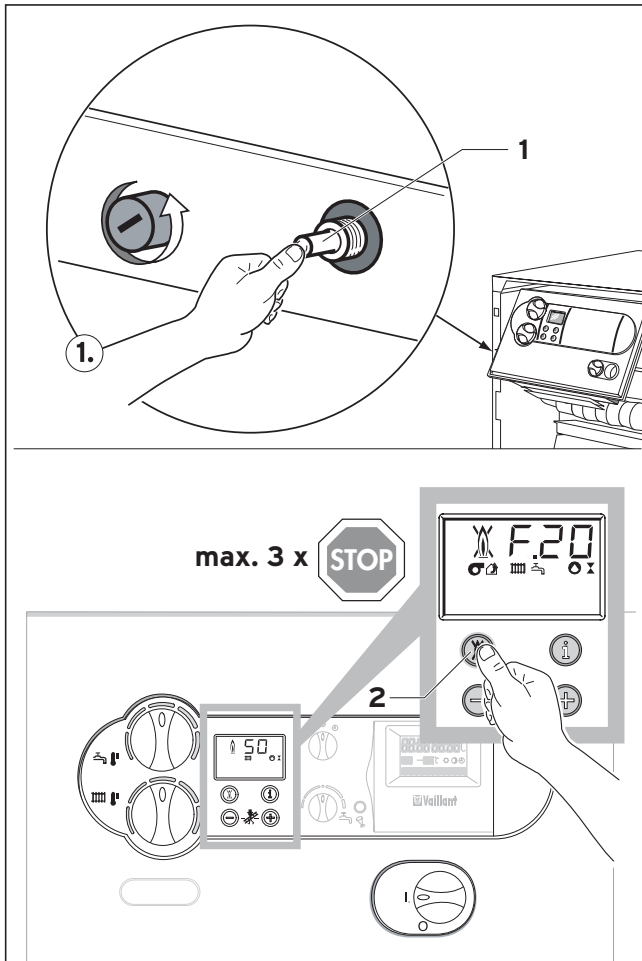

Fig. 5.2 Desbloqueo después de la desconexión de STB

Su caldera está equipada con un limitador de seguridad la temperatura (STB), que desconecta automáticamente la caldera cuando la temperatura es demasiado elevada.

F.20 = Temperatura demasiado elevada / STB ha desconectado

- Desbloqueo manual en STB
- Eliminación de la avería en el sistema electrónico.

Para el desbloqueo es necesario retirar la carcasa frontal y desbloquear manualmente el STB pulsando el pasador (1).

A continuación es necesario reiniciar el sistema electrónico a través de la tecla (2).



¡Atención!

Si el mensaje de error F.20 aparece repetidamente, es necesario consultar al servicio técnico oficial para una inspección.

5.2.3 Mensaje de error F.36

Los aparatos Vaillant atmoVIT están equipados con un sensor en la salida de gases. En caso de una salida incorrecta de los gases, el aparato se desconectará para evitar la salida de gas de escape al recinto de instalación de la caldera.

En el display aparecerá en este caso el mensaje de error "F.36".

Después de esta desconexión, al cabo de aprox. 15 - 20 minutos se producirá una nueva puesta en marcha automática del aparato.

Con una nueva desconexión (máx. 3 intentos de encendido), el aparato no se volverá a poner en marcha. En el display permanecerá el mensaje de error "F.36".



¡Peligro!

Si el aparato sigue sin ponerse en marcha después del tercer intento de eliminación de la anomalía, habrá que consultar con su instalador o con su servicio técnico oficial para su inspección.

6 Cuidado y mantenimiento

6.1 Cuidado

Limpiar la carcasa del aparato con un paño húmedo ligeramente enjabonado. No utilizar productos abrasivos ni detergentes que puedan dañar la protección o los elementos del panel de mandos de plástico.

6.2 Inspección / mantenimiento

Cada máquina requiere un cuidado y mantenimiento después de un cierto tiempo de funcionamiento, para que pueda trabajar siempre de forma segura y fiable. Los mantenimientos periódicos son necesarios para una disponibilidad de servicio permanente, fiabilidad y larga vida útil de su Vaillant atmoVIT.

Una caldera con un buen mantenimiento funciona con un mejor rendimiento y por ello de forma más económica. Para una disponibilidad y seguridad de servicio permanente, así como para la fiabilidad y la larga vida útil, es aconsejable efectuar una inspección / un mantenimiento **anual** del aparato.



¡Peligro!

No intentar nunca realizar uno mismo los trabajos de mantenimiento o las reparaciones en la caldera. Encargarlos al servicio técnico oficial. Recomendamos la firma de un contrato de mantenimiento.

Los mantenimientos no realizados pueden afectar a la seguridad de funcionamiento del aparato y provocar daños materiales y personales.

6.3 Indicación de revisión periódica

El técnico especializado puede configurar en su caldera un aviso de la revisión periódica.

Una vez activada esta función, aparecerá en el visualizador de su caldera la indicación "**SER**" en cuanto sea necesaria un mantenimiento.

Cuando aparezca esta indicación, deberá informar al servicio técnico oficial y realizar el mantenimiento.

Si no está activada esta función y no aparece ninguna indicación de mantenimiento, será aconsejable realizar al menos una vez al año un mantenimiento de la caldera (ver también el capítulo 6.2).

6.4 Controlar la presión de llenado de la instalación

Para un perfecto funcionamiento de la instalación de la calefacción y cuando la instalación está fría, el indicador del manómetro debe situarse entre 0,75 y 2,0 bar de presión de llenado. Si está por debajo de 0,75 bar, rellenar con agua.

Si la instalación de calefacción se extiende a través de varios pisos, pueden ser necesarios valores más elevados en el manómetro para el nivel de agua de la instalación. Consultar en este aspecto a la empresa de servicio técnico.

6.5 Llenar el aparato / la instalación de calefacción



¡Atención!

Utilizar para el llenado de la instalación de calefacción únicamente agua limpia del grifo. La adición de productos químicos como p. ej. anticongelantes y anticorrosivos (inhibidores) está prohibida.

Normalmente podrá utilizar agua de la red para llenar y rellenar la instalación de la calefacción. En casos excepcionales existen calidades de agua, que eventualmente no sean aptas para el llenado de la instalación de la calefacción (agua fuertemente corrosiva o con un contenido elevado de cal). En este caso, deberá dirigirse al servicio técnico oficial. Proceder como sigue para el llenado de la instalación:

- Abrir todas las válvulas termostáticas de la instalación.
- Conectar la llave de llenado y vaciado de la instalación (su instalador especializado debería haberle enseñado los accesorios de llenado y explicado el llenado y vaciado de la instalación).
- Abrir lentamente la llave de llenado y la válvula de distribución y llenar con agua hasta que el manómetro indique la presión necesaria para la instalación.
- Cerrar la válvula de distribución.
- Purgar todos los radiadores.
- Comprobar a continuación nuevamente la presión de llenado de la instalación (repetir el proceso de llenado si fuera necesario).
- Cerrar el dispositivo de llenado.

6 Cuidado y mantenimiento

6.6 Trabajos de medición y de control por parte del técnico

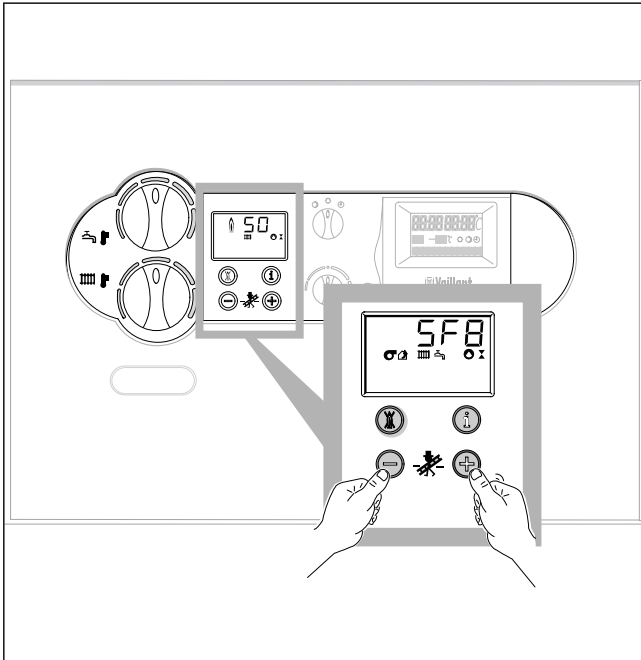

Fig. 6.1 Activar el servicio de mantenimiento

Para conectar la atmoVIT a una potencia máxima de calefacción para realizar trabajos de medición, proceder como sigue:

- Activar el servicio de mantenimiento al pulsar al mismo tiempo las teclas "+" y "-" del sistema ADS.
- Realizar las mediciones no antes de haber pasado dos minutos de funcionamiento del aparato.
- Al pulsar nuevamente las teclas "+" y "-", podrá volver a salir de la función de medición.

La función de medición se termina también cuando no se pulsa ninguna tecla durante 15 minutos.

7 Garantía de fábrica

Consultar las condiciones actuales de garantía en la tarjeta facilitada.

Vaillant S. L.

C/La Granja, 26 ■ Pol. Industrial ■ Apartado 1.143
28108 Alcobendas (Madrid)

Teléfonos: 91.761.63.63/91.657.21.00 ■ Fax: 91.661.51.97

Vaillant S.p.A.

Via Benigno Crespi, 70 ■ I-20159 Milano

Tel: (02) 69 71 21 ■ Fax: (02) 69 71 22 00