

climaVAIR pro

VAIB1-020WNI
VAIB1-025WNI
VAIB1-035WNI
VAIB1-050WNI
VAIB1-065WNI
VAIB1-025WNO
VAIB1-035WNO
VAIB1-050WNO
VAIB1-065WNO

- de** Betriebsanleitung
- es** Instrucciones de funcionamiento
- fr** Notice d'emploi
- it** Istruzioni per l'uso
- nl** Gebruiksaanwijzing
- pt** Manual de instruções
- en** Country specifics

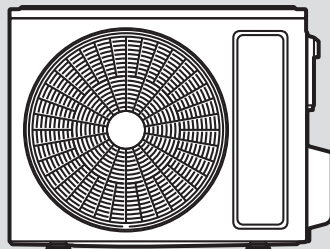
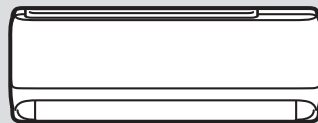

Istruzioni per l'uso

Indice

1	Sicurezza	77	5.4	Modifica dell'indicazione della temperatura	86
1.1	Avvertenze relative alle azioni	77	5.5	Regolazione della distribuzione verticale dell'aria	86
1.2	Uso previsto	77	5.6	Regolazione della distribuzione orizzontale dell'aria	87
1.3	Avvertenze di sicurezza generali	78	5.7	Impostazione dell'ora	87
2	Avvertenze sulla documentazione	81	5.8	Taratura della temperatura desiderata	87
2.1	Osservanza della documentazione complementare	81	5.9	Impostazione del numero di giri del ventilatore	87
2.2	Conservazione della documentazione	81	5.10	Bloccaggio del telecomando.....	88
2.3	Validità delle istruzioni	81	5.11	Funzione Sleep	88
3	Descrizione del prodotto	81	5.12	Attivazione/disattivazione della modalità TIMER	89
3.1	Struttura prodotto	81	5.13	Attivazione della modalità TURBO	89
3.2	Funzioni principali	81	5.14	Attivazione/disattivazione della modalità I FEEL	90
3.3	Intervalli di temperatura ammessi per il funzionamento	82	5.15	Attivazione/disattivazione della funzione di risparmio.....	90
3.4	Targhetta identificativa.....	82	5.16	Funzione di limitazione della potenza	91
3.5	Marcatura CE.....	83	5.17	Funzione autopulente dell'unità interna.....	91
3.6	Gas fluorurati ad effetto serra	83	5.18	Attivazione della funzione autopulente dell'unità interna.....	91
3.7	Scheda dati per carica di refrigerante nel prodotto	83	5.19	Funzionamento con più unità interne.....	92
4	Funzionamento	83	6	Connettività Wi-Fi	92
4.1	Display	83	6.1	Funzione WiFi.....	92
4.2	Pannello comandi	84	6.2	Attivazione/disattivazione della funzione WiFi	92
4.3	Inserimento delle batterie	85	6.3	Download e installazione dell'app.....	92
4.4	Accensione/spegnimento del prodotto.....	85	6.4	Account utente	92
4.5	Selezione della modalità di funzionamento	85	6.5	Videata di inizio.....	92
5	Funzioni di comando e visualizzazione	86	6.6	Collegamento del climatizzatore con l'app.....	93
5.1	Impostazione dell'ora	86	6.7	Riavvio del climatizzatore	93
5.2	Accensione/spegnimento dell'illuminazione del display dell'unità interna.....	86	6.8	Test rete Wi-Fi	93
5.3	Modifica dell'unità di indicazione della temperatura	86	6.9	Modifica del nome del climatizzatore.....	93
			6.10	Funzione base	94

7	Cura e manutenzione	94
7.1	Cura del prodotto	94
7.2	Pulizia dell'unità interna	94
7.3	Pulizia dell'unità esterna	94
7.4	Pulizia del telecomando	94
7.5	Pulizia del filtro dell'aria	95
7.6	Manutenzione	95
8	Messa fuori servizio	95
8.1	Disattivazione temporanea del prodotto.....	95
8.2	Disattivazione definitiva del prodotto.....	95
9	Riciclaggio e smaltimento	95
10	Garanzia e servizio assistenza tecnica	96
10.1	Garanzia	96
10.2	Servizio assistenza tecnica.....	96
	Appendice	97
A	Soluzione dei problemi	97

1 Sicurezza

1.1 Avvertenze relative alle azioni

Classificazione delle avvertenze relative ad un'azione

Le avvertenze relative alle azioni sono differenziate in base alla gravità del possibile pericolo con i segnali di pericolo e le parole chiave seguenti:

Segnali di pericolo e parole convenzionali



Pericolo!

Pericolo di morte immediato o pericolo di gravi lesioni personali



Pericolo!

Pericolo di morte per folgorazione



Attenzione!

Pericolo di lesioni lievi



Precauzione!

Rischio di danni materiali o ambientali

1.2 Uso previsto

Con un uso improprio, possono insorgere pericoli per l'incolumità dell'utilizzatore o di terzi o anche danni al prodotto e ad altri oggetti.

Il prodotto è previsto per la climatizzazione di abitazioni e uffici.

L'uso previsto comprende:

- Il rispetto delle istruzioni per l'uso del prodotto e di tutti gli altri componenti dell'impianto in allegato
- Il rispetto di tutti i requisiti di ispezione e manutenzione riportate nei manuali.

Questo prodotto può essere utilizzato da bambini di età pari e superiore agli 8 anni e da persone con ridotte capacità fisiche, sensoriali o mentali o senza esperienza e conoscenza a patto che vengano sorvegliati o istruiti sull'utilizzo del prodotto in sicurezza e che capiscano i pericoli connessi all'utilizzo del prodotto. I bambini non devono giocare con il prodotto. La pulizia e la manutenzione effettuabile dall'utente non vanno eseguite da bambini senza sorveglianza.

Qualsiasi utilizzo diverso da quello descritto nel presente manuale o un utilizzo che vada oltre quanto sopra descritto è da considerarsi improprio. È improprio anche qualsiasi utilizzo commerciale e industriale diretto. Anche l'impiego per la conservazione di generi alimentari, piante o altri prodotti alimentari facilmente deperibili è da considerarsi improprio.

Attenzione!

Ogni impiego improprio non è ammesso.

1.3 Avvertenze di sicurezza generali

1.3.1 Pericolo di morte a causa delle modifiche al prodotto o nell'ambiente in cui è installato

- ▶ Non rimuovere, eludere né bloccare mai i dispositivi di sicurezza.
- ▶ Non manomettere i dispositivi di sicurezza.
- ▶ Non rimuovere o distruggere alcun sigillo applicato ai componenti.
- ▶ Non apportare modifiche:
 - al prodotto
 - alle linee di acqua e corrente
 - alla valvola di sicurezza
 - alle tubazioni di scarico
 - sugli ingressi ed uscite dell'aria
 - sui tubi per l'adduzione d'aria e lo smaltimento d'aria
 - agli elementi costruttivi che possono influire sulla sicurezza operativa del prodotto

1.3.2 Pericolo a causa di un utilizzo errato

A seguito di un comando errato è possibile mettere a rischio se stessi e altre persone e causare danni materiali.

- ▶ Leggere attentamente queste istruzioni e tutta la documentazione complementare, in particolare il capitolo "Sicurezza" e le avvertenze.
- ▶ Eseguire le attività spiegate nelle presenti istruzioni per l'uso.

1.3.3 Rischio di lesioni e danni materiali se la manutenzione e la riparazione non vengono effettuate o vengono effettuate in modo inadeguato

- ▶ Non tentare mai di eseguire di propria iniziativa lavori di manutenzione o interventi di riparazione del prodotto.
- ▶ Far eliminare immediatamente i guasti e i danni da un tecnico qualificato.
- ▶ Rispettare gli intervalli di manutenzione prescritti.

1.3.4 Pericolo di morte per fulgorazione

- ▶ Non maneggiare il prodotto con mani bagnate o umide.

1.3.5 Pericolo di lesioni dovuto al refrigerante

Il refrigerante che fuoriesce può provocare gravi lesioni agli occhi e comportare una mancanza di ossigeno nel luogo d'installazione.

- ▶ Non danneggiare alcun componente dell'apparecchio che contiene refrigerante.
- ▶ Prestare attenzione a non danneggiare, schiacciare o torcere le linee del climatizzatore con oggetti taglienti o appuntiti.
- ▶ Se il refrigerante è fuoriuscito, rivolgersi ad un tecnico specializzato qualificato che elimini la perdita.
- ▶ Se il refrigerante viene a contatto con gli occhi, consultare immediatamente un medico.
- ▶ Quando si utilizza il refrigerante, utilizzare guanti protettivi.

1.3.6 Rischio di lesioni a causa del ventilatore

L'elevata velocità del ventilatore può provocare lesioni.

- ▶ Non inserire mai le dita o altri oggetti negli ingressi e nelle uscite dell'aria o tra le lamelle mentre il prodotto è in funzione.

1.3.7 Pericolo di morte dovuto alle fiamme

Nel prodotto viene impiegato un refrigerante con bassa infiammabilità (gruppo di sicurezza A2).

- ▶ Non utilizzare fiamme libere in prossimità del prodotto.

- ▶ Non utilizzare sostanze infiammabili in prossimità del prodotto, in particolare spray o gas infiammabili.

1.3.8 Pericolo per la salute dovuto al flusso d'aria diretto

- ▶ Non orientare il getto d'aria direttamente sull'uomo, in particolare sui bambini e persone con handicap o anziate.

1.3.9 Rischio di un danno ambientale dovuto al refrigerante

Il prodotto contiene un refrigerante che non deve essere rilasciato nell'atmosfera.

- ▶ Sincerarsi che un tecnico specializzato qualificato per i lavori con refrigeranti sottoponga il prodotto a manutenzione e lo ricicli o smaltisca dopo averlo messo fuori servizio.

1.3.10 Rischio di disturbi o malfunzionamenti

- ▶ Non collocare alcun oggetto sopra o in prossimità dell'unità esterna.

1.3.11 Batterie

- ▶ Rispettare il tipo di batteria, come descritto nelle presenti istruzioni; vedere capitolo "Targhetta del modello".



- ▶ Rimuovere le batterie e inserire le batterie, come descritto nelle presenti istruzioni, vedere capitolo "Sostituzione della batteria".
- ▶ Non ricaricare le batterie non ricaricabili.
- ▶ Rimuovere le batterie ricaricabili dal prodotto, prima di caricarle.
- ▶ Non combinare tipi di batterie diversi.
- ▶ Non combinare batterie nuove e usate.
- ▶ Inserire le batterie con polarità corretta.
- ▶ Rimuovere le batterie esaurite dal prodotto e smaltirle in modo corretto.
- ▶ Rimuovere le batterie prima di riporre il prodotto in previsione di un lungo periodo di inutilizzo o rottamarlo.
- ▶ Non cortocircuitare i contatti nel vano batterie del prodotto.



2 Avvertenze sulla documentazione

2.1 Osservanza della documentazione complementare

- ▶ Attenersi tassativamente a tutti i manuali di servizio allegati ai componenti dell'impianto.

2.2 Conservazione della documentazione

- ▶ Conservare il presente manuale e tutti altri documenti validi per l'ulteriore uso.

2.3 Validità delle istruzioni

Queste istruzioni valgono esclusivamente per i seguenti prodotti:

Codice di articolo del prodotto

Unità interna VAIB1-020WNI	8000010702
Unità interna VAIB1-025WNI	8000010695
Unità interna VAIB1-035WNI	8000010690
Unità interna VAIB1-050WNI	8000010703
Unità interna VAIB1-065WNI	8000010708
Unità esterna VAIB1-025-WNO	8000010699
Unità esterna VAIB1-035-WNO	8000010705
Unità esterna VAIB1-050-WNO	8000010693
Unità esterna VAIB1-065-WNO	8000010706

3 Descrizione del prodotto

3.1 Struttura prodotto

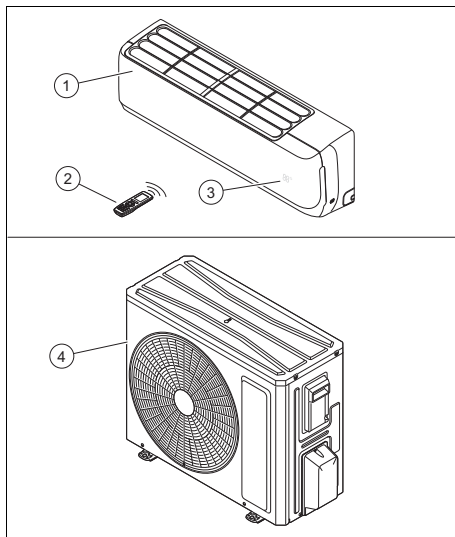

- | | | | |
|---|---------------|---|---|
| 1 | Unità interna | 3 | Temperatura/indicatore di funzionamento |
| 2 | Telecomando | 4 | Unità esterna |

3.2 Funzioni principali

Il telecomando controlla le funzioni riscaldamento, raffrescamento, ventilazione e deumidificazione del prodotto.

Il telecomando dispone di una funzione di temporizzazione per l'accensione e lo spegnimento temporizzati dell'unità interna.

3.2.1 Riscaldamento

Il sensore della temperatura ambiente misura la temperatura ambiente. Quando la temperatura ambiente è inferiore al valore desiderato, la centralina attiva il riscaldamento.

Nel modo riscaldamento l'unità interna abbassa la temperatura del locale in cui è installato.

3.2.2 Raffrescamento

Il sensore della temperatura ambiente misura la temperatura ambiente. Quando la

temperatura ambiente supera il valore considerato, la centralina attiva il raffrescamento.

Nel modo raffrescamento l'unità interna abbassa la temperatura del locale in cui è installato.

3.2.3 Ventilazione

Nel modo ventilazione l'aria viene fatta ricircolare nel locale.

In modo ventilazione non è possibile regolare la temperatura.

3.2.4 Deumidificazione

Nel modo deumidificazione, l'unità interna riduce l'umidità dell'aria nel locale in cui è installata.

In modo deumidificazione non è possibile regolare la velocità del ventilatore. Il ventilatore gira al minimo dei giri.

3.3 Intervalli di temperatura ammessi per il funzionamento

La potenza di raffrescamento/termica dell'unità interna varia in base alla temperatura ambiente dell'unità esterna.

	Raffrescamento	Riscaldamento
Unità esterna	-15 ... 50 °C	-15 ... 30 °C
Unità interna	16 ... 30 °C	16 ... 30 °C

3.4 Targhetta identificativa

La targhetta identificativa è applicata in fabbrica sul lato destro del prodotto.

Indicazioni sulla targhetta identificativa	Significato
Cooling / Heating	Modo raffrescamento/ riscaldamento
Rated Capacity	Potenza misurata
Power Input	Potenza elettrica in entrata
EER / COP	Energy Efficiency Ratio / Coefficient of Performance

Indicazioni sulla targhetta identificativa	Significato
A35 - A27(19) / A7(6) - A20	Condizioni di test per il rilevamento dei dati prestazionali secondo la norma EN 14511
Pdesignc / Pdesignh (Average)	Potenza di raffrescamento/ potenza termica (media) in condizioni di prova per il calcolo di SEER / SCOP
SEER / SCOP (Average)	Seasonal Energy Efficiency Ratio / Seasonal Coefficient of Performance (media)
Max. Power Consumption / Max. operating current / IP	Assorbimento di potenza max. / assorbimento di corrente max. / tipo di protezione
220-240 V ~ / 50 Hz / 1 PH	Allacciamento elettrico: tensione / frequenza / fase
Refrigerant	Refrigerante
GWP	Potenziale di riscaldamento globale (Global Warming Potential)
Operating Pressure / Hi P / Lo P	Pressione di esercizio consentita / lato alta pressione / lato bassa pressione
Net Weight	Peso netto
	Il prodotto contiene un fluido ritardante di fiamma (classe di sicurezza A2L).
	Leggere le istruzioni!
	Codice a barre con numero di serie Dalla cifra 3 alla cifra 6 = data di produzione (anno/settimana) Dalla cifra 7 alla cifra 16 = codice di articolo del prodotto

3.5 Marcatura CE



Con la marcatura CE viene certificato che i prodotti, conformemente alla dichiarazione di conformità, soddisfano i requisiti fondamentali delle direttive pertinenti in vigore.

Con la presente il produttore dichiara che il tipo di impianto wireless descritto nelle presenti istruzioni è conforme alla Direttiva 2014/53/EU.

Il testo completo della dichiarazione di conformità UE è disponibile al seguente indirizzo Internet:

<https://www.vaillant-group.com/doc/doc-radio-equipment-directive>

3.6 Gas fluorurati ad effetto serra

Il prodotto contiene gas fluorurati ad effetto serra in un circuito chiuso ermetico. Come indicato nelle specifiche tecniche del costruttore, il tasso di dispersione del circuito è inferiore allo 0,1% all'anno.

3.7 Scheda dati per carica di refrigerante nel prodotto

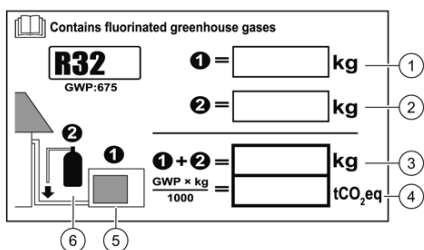

- | | | | |
|---|--|---|--|
| 1 | Quantità di carica del refrigerante presente nell'unità dalla fabbrica: vedere targhetta identificativa dell'unità | 2 | Quantità di carica del refrigerante supplementare (riempito in loco) |
| | | 3 | Quantità totale di carica del refrigerante |

- | | | | |
|---|---|---|---|
| 4 | Emissioni di gas ad effetto serra dell'intera quantità di carica del refrigerante espresse in tonnellate di CO2 equivalente (arrotondate al secondo decimale) | 5 | Unità esterna |
| | | 6 | Bombola di refrigerante e chiave di riempimento |

Il prodotto contiene già una carica di refrigerante nell'unità esterna. La scheda dati fornisce indicazioni sulla carica di refrigerante nel prodotto.

Al termine dell'installazione, l'installatore deve compilare le indicazioni relative alla carica di refrigerante sulla scheda dati.

4 Funzionamento

Il prodotto viene controllato tramite il telecomando.

4.1 Display

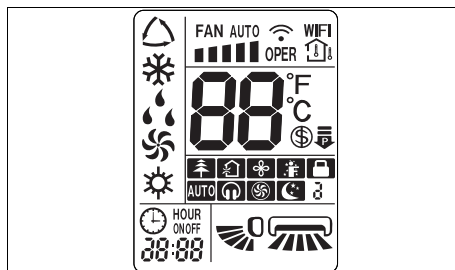

Simbolo	Descrizione
	Modalità automatica
	Modo raffreddamento
	Modo deumidificazione
	Modo ventilazione
	Modo riscaldamento
	Funzionamento e velocità del ventilatore
	Trasmissione dati
	Funzione WLAN attivata

Simbolo	Descrizione
	Viene visualizzata la temperatura ambiente
	Indicazione della temperatura
	Funzione risparmio attivata
	Funzione di limitazione della potenza
	Modalità ionizzazione attivata (funzione non disponibile)
	Modalità aria fresca attivata (funzione non disponibile)
	Post-funzionamento dell'unità interna attivato
	Modalità I FEEL attivata
	Il prodotto è bloccato
	Modalità silenziosa attivata (funzione non disponibile)
	Modalità TURBO attivata
	Modalità SLEEP attivata
ON/OFF	Modalità TIMER attivata (ora di avvio/ora di fine)
	Orologio
	Indicatore di funzionamento della distribuzione verticale dell'aria
	Indicatore di funzionamento della distribuzione orizzontale dell'aria

4.2 Pannello comandi

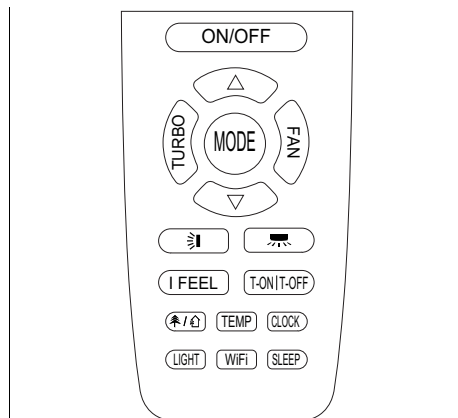

Tasto	Descrizione
ON/OFF	Accensione/spengimento del prodotto
TURBO	Attivazione/disattivazione della modalità TURBO
MODE	Selezione della modalità operativa
FAN	Selezione della velocità del ventilatore
	Aumento del valore di impostazione
	Riduzione del valore di impostazione
	Selezione della distribuzione verticale dell'aria
	Selezione della distribuzione orizzontale dell'aria
I FEEL	Attivazione/disattivazione della modalità I FEEL
T-ON T-OFF	Attivazione/disattivazione della modalità TIMER
	Attivazione/disattivazione della modalità di ionizzazione/modalità aria fresca (funzione non disponibile)
TEMP	Visualizzazione della temperatura desiderata/ambiente
CLOCK	Impostazione dell'ora
LIGHT	Attivazione/disattivazione dell'illuminazione del display sull'unità interna
WIFI	Attivazione/disattivazione funzione WLAN

Tasto	Descrizione
SLEEP	Attivazione/disattivazione della modalità SLEEP

4.3 Inserimento delle batterie



Avvertenza

Se si comanda il prodotto con il telecomando, orientare quest'ultimo immediatamente sull'unità interna.

La portata del telecomando è di circa 7 m. Nei locali con lampade fluorescenti o telefoni cordless, la portata potrebbe diminuire.

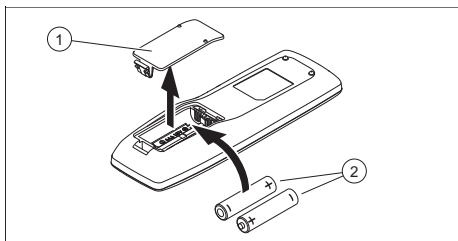

1. Rimuovere il coperchio **(1)** del vano batteria.
2. Inserire 2 batterie di tipo AAA **(2)**. Prestare attenzione che la polarità sia corretta (vedere vano batterie).
3. Riapplicare il coperchio del vano batterie **(1)**.
 - ▽ Se il display non si accende, controllare se le batterie sono inserite correttamente.

4.4 Accensione/spegnimento del prodotto

- Premere **ON/OFF** per accendere o spegnere il prodotto.

4.5 Selezione della modalità di funzionamento

- Premere **MODE** per scorrere le modalità di funzionamento e selezionare una modalità:
 - ◁ Modo automatico: △
 - ◁ Modo raffrescamento: ❄
 - ◁ Modo riscaldamento: ☀
 - ◁ Modo ventilazione: ♻
 - ◁ Modo deumidificazione: 💧



4.5.1 Modalità automatica

In modalità automatica il prodotto seleziona automaticamente, a seconda della temperatura ambiente, il modo raffrescamento o il modo riscaldamento.

La temperatura desiderata è prescritta e non può essere modificata:



- Nel modo raffrescamento la temperatura desiderata è di 25 °C.
- Nel modo riscaldamento la temperatura desiderata è di 20 °C.

La velocità del ventilatore può essere impostata tramite **FAN**. (→ Pagina 87)



La distribuzione verticale o orizzontale dell'aria può essere impostata tramite  o . (→ Pagina 86)

4.5.2 Raffrescamento

Nel modo raffrescamento l'unità interna raffresca il locale alla temperatura desiderata impostata.

La temperatura desiderata può essere impostata tramite  o . (→ Pagina 87)

La velocità del ventilatore può essere impostata tramite **FAN**. (→ Pagina 87)

La distribuzione verticale o orizzontale dell'aria può essere impostata tramite  o . (→ Pagina 86)



Avvertenza

Se il prodotto gira per un periodo di tempo prolungato con umidità dell'aria elevata nel modo raffrescamento, dalla griglia di scarico può gocciolare acqua.

4.5.3 Modo riscaldamento

Nel modo riscaldamento l'unità interna riscalda il locale alla temperatura desiderata impostata.

La temperatura desiderata può essere impostata tramite o . (→ Pagina 87)

La velocità del ventilatore può essere impostata tramite . (→ Pagina 87)

La distribuzione verticale o orizzontale dell'aria può essere impostata tramite o . (→ Pagina 86)

4.5.4 Modo ventilazione

Nel modo ventilazione l'unità interna fa ricircolare l'aria ambiente.

La temperatura ambiente quindi non viene modificata.

La velocità del ventilatore può essere impostata tramite . (→ Pagina 87)

La distribuzione verticale o orizzontale dell'aria può essere impostata tramite o . (→ Pagina 86)

4.5.5 Modo deumidificazione

Nel modo deumidificazione l'unità interna riduce l'umidità dell'aria.

La temperatura ambiente quindi non viene modificata.

La velocità del ventilatore può essere impostata tramite . (→ Pagina 87)

La distribuzione verticale o orizzontale dell'aria può essere impostata tramite o . (→ Pagina 86)

5 Funzioni di comando e visualizzazione

5.1 Impostazione dell'ora

1. Premere .
◀ lampeggia sul display.
2. Impostare l'ora. (→ Pagina 87)
3. Premere per confermare l'impostazione.

5.2 Accensione/spegnimento dell'illuminazione del display dell'unità interna

- ▶ Premere per accendere o spegnere l'illuminazione display dell'unità interna.

5.3 Modifica dell'unità di indicazione della temperatura

Condizione: Il prodotto è spento.

- ▶ Premere contemporaneamente e per visualizzare la temperatura in gradi Celsius o Fahrenheit sul display del telecomando.

5.4 Modifica dell'indicazione della temperatura

1. Premere per visualizzare la temperatura desiderata sul display dell'unità interna.
2. Premere nuovamente per visualizzare la temperatura ambiente sul display dell'unità interna; sul display del telecomando viene visualizzato .

5.5 Regolazione della distribuzione verticale dell'aria

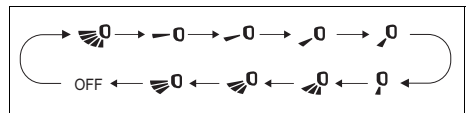



1. Premere .
◀ Sul display del telecomando appare la spia di funzionamento per la distribuzione verticale dell'aria.

2. Alternativa :

- ▶ Premere nuovamente  per scorrere le diverse direzioni della distribuzione verticale dell'aria:
 - Flusso dell'aria oscillante sull'intero angolo.
 - Flusso dell'aria su un'area ristretta (diversi angoli selezionabili).
 - Flusso dell'aria oscillante su un angolo più piccolo (diversi angoli selezionabili).

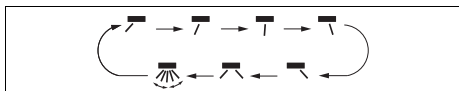
5.6 Regolazione della distribuzione orizzontale dell'aria



1. Premere .
 - ◁ Sul display del telecomando appare la spia di funzionamento per la distribuzione orizzontale dell'aria.

2. Alternativa :

- ▶ Premere nuovamente  per scorrere le diverse direzioni della distribuzione orizzontale dell'aria:
 - flusso dell'aria oscillante sull'intero angolo
 - flusso dell'aria su un'area ristretta (diversi angoli selezionabili)
 - flusso dell'aria oscillante su un angolo più piccolo (diversi angoli selezionabili)

5.7 Impostazione dell'ora





Avvertenza

Questa funzione non è disponibile in tutte le modalità di funzionamento.



1. Alternativa 1:

- ▶ Premere  o  per modificare di volta in volta l'ora di 1 minuto.



1. Alternativa 2:

- ▶ Premere e tenere premuto  o  per modificare l'ora più velocemente.



5.8 Taratura della temperatura desiderata

1. Premere  o  per impostare la temperatura desiderata.

2. Alternativa 1:

- ▶ Premere nuovamente  o  per modificare la temperatura desiderata di volta in volta di 1 grado.

2. Alternativa 2:

- ▶ Premere e tenere premuto  o  per modificare più velocemente la temperatura desiderata.

5.9 Impostazione del numero di giri del ventilatore



Avvertenza

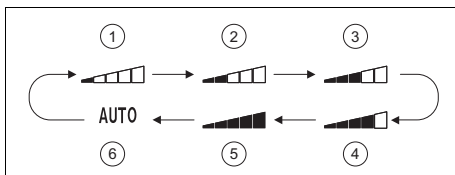

Questa funzione non è disponibile in tutte le modalità di funzionamento.

Cliccare sul tasto  per impostare la velocità della ventola, attenendosi alla seguente sequenza di funzionamento:



- | | | | |
|---|---|---|--|
| 1 | Numero di giri del ventilatore basso | 4 | Numero di giri del ventilatore da medio a alto |
| 2 | Numero di giri del ventilatore da medio a basso | 5 | Numero di giri del ventilatore elevato |
| 3 | Numero di giri del ventilatore medio | 6 | Modalità automatica |

5.10 Bloccaggio del telecomando

- ▶ Premere contemporaneamente  e  per bloccare o sbloccare il telecomando.
- ◀ Sul display del telecomando bloccato appare la spia di bloccaggio .

5.11 Funzione Sleep

Con la funzione Sleep è possibile adattare la temperatura ambiente durante il periodo in stato di riposo. Grazie a questa funzione il comfort aumenta e si ottimizza il consumo elettrico con 4 diverse impostazioni. Se la funzione Sleep è impostata, il sistema adatta automaticamente la temperatura.

5.11.1 Modalità Sleep

Nel modo raffrescamento, con la modalità Sleep attivata , entro un'ora la temperatura viene aumentata di 1 °C e dopo 2 ore di esercizio di 2 °C e mantenuta su questo valore.

Nel modo riscaldamento, con modalità Sleep attivata , entro un'ora la temperatura viene abbassata di 1 °C e dopo 2 ore di esercizio di 2 °C e mantenuta su questo valore.

5.11.2 Modalità Sleep

5.11.2.1 Modo raffrescamento o deumidificazione

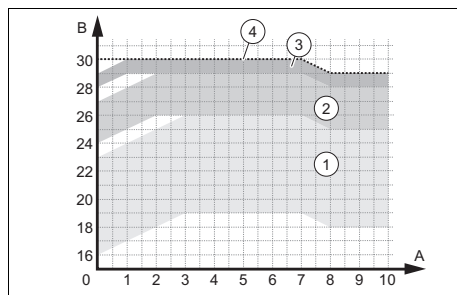

- 1 Intervalli di esercizio – Temperatura impostata tra 16 e 23 °C
- 2 Intervalli di esercizio – Temperatura impostata tra 24 e 27 °C
- 3 Intervalli di esercizio – Temperatura impostata tra 28 e 29 °C
- 4 Intervalli di esercizio – Temperatura impostata a 30 °C



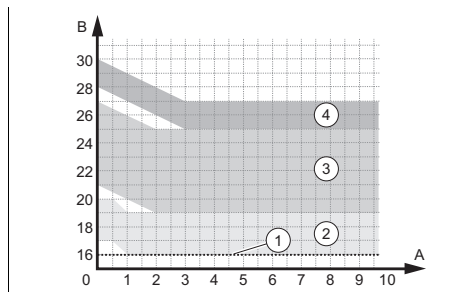



5.11.2.2 Modo riscaldamento







- 1 Intervalli di esercizio – Temperatura impostata a 16 °C
- 2 Intervalli di esercizio – Temperatura impostata tra 17 e 20 °C
- 3 Intervalli di esercizio – Temperatura impostata tra 21 e 27 °C
- 4 Intervalli di esercizio – Temperatura impostata tra 28 e 30 °C

5.11.3 Modalità Sleep

La modalità Sleep  consente la programmazione della temperatura per ciascuna delle successive otto ore.

- ▶ In modalità Sleep  cliccare a lungo sul tasto **TURBO** per andare all'impostazione della temperatura.
- ▶ Impostare la temperatura desiderata tramite i tasti  e , quindi cliccare nuovamente sul tasto **TURBO** per confermare la temperatura selezionata per la prima ora.
- ▶ Ripetere l'operazione per la selezione della temperatura desiderata per le successive otto ore.
 - ◁ Dopo la selezione, il display del telecomando torna al suo stato originario e mostra la modalità Sleep  attivata.
 - ◁ Durante la programmazione, se non vengono premuti tasti per 10 secondi, il telecomando esce automaticamente dall'impostazione della modalità Sleep  e torna al display originario.
 - ◁ Si esce dall'impostazione della modalità Sleep  anche quando si premono i tasti **ON/OFF**, **MODE**, **SLEEP** o altre funzioni durante la procedura di impostazione.

5.11.4 Impostazione della funzione Sleep

1. Premere **MODE**.
 - ◁ Sul display vengono visualizzate le diverse modalità operative.
2. Selezionare il modo raffrescamento  o il modo riscaldamento .
3. Selezionare la modalità **SLEEP**.
 - ◁ Sul display del telecomando appare l'indicatore della funzione della modalità Sleep  se si preme una volta, della modalità Sleep  se si preme due volte, o della modalità Sleep  se si preme tre volte.

5.12 Attivazione/disattivazione della modalità TIMER

1. Accertarsi che l'ora del prodotto sia impostata correttamente. (→ Pagina 86)



Avvertenza

Il tasto **T-ON|T-OFF** ha due funzioni, che si attivano premendo sul lato sinistro (Timer ON) e sul lato destro (Timer OFF).

2. Premere **T-ON|T-OFF**.
 - ◁ A seconda dello stato operativo attuale del prodotto (spento/acceso) sul display lampeggiano ON o OFF.
3. Impostare l'ora. (→ Pagina 87)
4. Premere **T-ON|T-OFF** per confermare l'ora impostata di avvio o di fine.
 - ◁ Sul display appare in modo permanente ON o OFF.
 - ◁ Il prodotto spento si accenderà all'ora di avvio impostata oppure il prodotto acceso si spegnerà all'ora di fine impostata.
5. Premere **T-ON|T-OFF** per disattivare la modalità TIMER attivata.

5.13 Attivazione della modalità TURBO



Avvertenza

La modalità TURBO è disponibile nel modo raffrescamento e nel modo riscaldamento.

- ▶ Premere **TURBO** per attivare/disattivare la modalità TURBO.
 - ◁ In modalità TURBO il prodotto lavora alla velocità massima del ventilatore.

5.14 Attivazione/disattivazione della modalità I FEEL



Avvertenza

La modalità I FEEL utilizza il sensore di temperatura del telecomando per controllare meglio la temperatura ambiente e il flusso dell'aria.

1. Premere **I FEEL** per attivare/disattivare la modalità I FEEL.
 - ◁ Con modalità I FEEL attivata, sul display appare l'indicazione

Condizione: La modalità I FEEL è attivata

- Sincerarsi che il telecomando:
 - si trovi nelle vicinanze.
 - si trovi nel raggio d'azione dell'unità interna.
 - non si trovi in prossimità di una fonte di calore o di freddo.

5.15 Attivazione/disattivazione della funzione di risparmio



Avvertenza

La funzione di risparmio regola automaticamente la temperatura ambiente nel modo riscaldamento/raffrescamento a 8 °C o a 27 °C.

Modo raffrescamento

1. Selezionare il modo raffrescamento .
2. Tenere premuti contemporaneamente **TEMP** e **CLOCK** per attivare/disattivare la funzione di risparmio.
 - ◁ Il display del telecomando indica "SE" e l'unità imposta automaticamente la temperatura per ottenere le migliori prestazioni e il massimo risparmio energetico.



Avvertenza

Nella funzione di risparmio del modo raffrescamento, la velocità della ventola è preimpostata sulla modalità automatica e non può essere modificata.



Avvertenza

La funzione di risparmio del modo raffrescamento non può essere utilizzata con la funzione Sleep.

Modo riscaldamento

3. Selezionare il modo riscaldamento .
4. Tenere premuti contemporaneamente **TEMP** e **CLOCK** per attivare/disattivare la funzione di risparmio.
 - ◁ Il display del telecomando mostra "8" e , e il display dell'unità interna mostra "8".
 - ◁ L'apparecchio mantiene automaticamente la temperatura ambiente a 8 °C.



Avvertenza

Nella funzione di risparmio del modo riscaldamento, la velocità della ventola è preimpostata sulla modalità automatica e non può essere modificata.



Avvertenza

La funzione di risparmio del modo riscaldamento non può essere utilizzata con la funzione Sleep.





Avvertenza

Se l'unità di misura impostata per la temperatura è Fahrenheit, sui display del telecomando e dell'unità interna viene visualizzato "46" anziché "8".

5.16 Funzione di limitazione della potenza

La funzione di limitazione della potenza riduce la frequenza del compressore, limitando così il consumo dell'apparecchio e abbassando il livello di pressione e l'intensità sonora.

- ▶ Premere contemporaneamente i tasti **MODE** e **SLEEP** per attivare la funzione.
 - ◁ Sul display del telecomando compare il simbolo .
- ▶ Premere di nuovo contemporaneamente i tasti **MODE** e **SLEEP** per intensificare la funzione.
 - ◁ Sul display del telecomando compare il simbolo .
- ▶ Premere di nuovo contemporaneamente i tasti **MODE** e **SLEEP** per disattivare la funzione.



Avvertenza

Quando l'apparecchio viene spento, la funzione di limitazione della potenza si disattiva. Se si desidera riattivare la funzione, premere di nuovo contemporaneamente i tasti **MODE** e **SLEEP** con l'apparecchio in funzione.

Se la potenza attuale è inferiore alla potenza massima della modalità , non è possibile limitare la potenza quando è attiva questa modalità.

In caso di installazione con un'unità esterna e due o più unità interne, se su una delle unità interne viene attivata la funzione di limitazione della potenza, l'unità esterna entra in modalità limitazione della potenza; se la funzione di limitazione della potenza viene attivata su due unità interne, la potenza dell'unità esterna viene limitata in base alla potenza più bassa impostata delle due unità interne.

5.17 Funzione autopulente dell'unità interna

La funzione autopulente previene l'accumulo di sporcizia e muffa eliminando l'umidità nell'unità interna.

Quando la funzione autopulente è attivata, in modalità raffrescamento l'unità inizia a funzionare con un basso numero di giri del ventilatore. Durante questo processo, l'acqua di condensa lava via la polvere della batteria. L'apparecchio commuta quindi in modalità riscaldamento, con il ventilatore in funzione alla velocità più bassa, per asciugare la batteria e l'interno dell'unità. Infine, l'unità passa in modalità ventilazione per completare il processo di asciugatura.

5.18 Attivazione della funzione autopulente dell'unità interna

1. Con l'apparecchio spento premere per 5 secondi contemporaneamente i tasti **MODE** e **FAN** per avviare la funzione autopulente.
 - ◁ Il display dell'unità interna visualizza le lettere CL.
2. Premere nuovamente i tasti **MODE** e **FAN** per mantenere questa funzione.
 - ◁ Se la funzione autopulente viene interrotta prima del completamento del processo, l'apparecchio continua a funzionare per qualche tempo a numero di giri ridotto con il ventilatore acceso per asciugare l'unità.



Avvertenza

Il processo completo della funzione autopulente richiede circa 30 minuti.

5.19 Funzionamento con più unità interne

Se il Vostro climatizzatore è composto da più unità interne, la temperatura viene regolata indipendentemente per ogni singolo locale.

Prestare attenzione che tutte le unità interne siano impostate sulla modalità di raffreddamento o riscaldamento, affinché l'impianto funzioni correttamente.

6 Connettività Wi-Fi

6.1 Funzione WiFi

La funzione WiFi consente all'utente di collegare il climatizzatore al proprio telefono cellulare o tablet, per gestire da remoto il funzionamento o la programmazione tramite un'app.

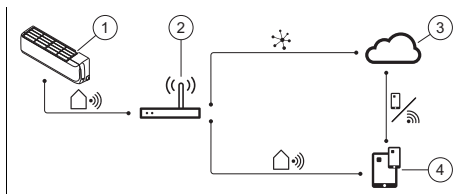

- | | | | |
|---|----------------------------|---|---|
| 1 | Unità interna intelligente | 3 | Cloud |
| 2 | Router wireless | 4 | App per la gestione da dispositivi mobili |

6.2 Attivazione/disattivazione della funzione WiFi

1. Premere **WiFi** per attivare la funzione WiFi.
◀ Sul display compare **WiFi**.
2. Premere e tenere premuto **WiFi** per 5 secondi per disattivare la funzione WiFi.

6.3 Download e installazione dell'app

1. Fare la scansione del seguente codice QR con il proprio Smartphone oppure cercare e scaricare l'app Ewpe Smart dall'App Store™ oppure da Google Play™ sul proprio Smartphone.



2. Scaricare l'app.
◀ Dopo l'installazione, sulla schermata principale dello Smartphone viene visualizzato il simbolo dell'app Ewpe Smart.

6.4 Account utente

Per l'utilizzo è necessario registrarsi con un account utente.

Per creare un account cliccare su Sign Up (Registrazione) e inserire i propri dati.

Se avete già un account utente, saltate il passaggio Sign Up e accedete inserendo il vostro indirizzo e-mail e la vostra password nella scheda Sign In.

Se avete dimenticato la password, potete generarne una nuova.

6.5 Videata di inizio

Dopo l'avvio della sessione nel proprio account utente, nella pagina iniziale My Home appare un climatizzatore virtuale, che può essere utilizzato per familiarizzare con l'applicazione prima di gestire un apparecchio reale.

Questo apparecchio virtuale non compare se è già collegato almeno un apparecchio reale.

6.6 Collegamento del climatizzatore con l'app

1. Premere il tasto + in alto a destra sul display.
2. Premere l'opzione AC (climatizzatore).
3. Selezionare lo strumento di reset, in questo caso "telecomando (tramite il tasto Wi-Fi)".
4. Riavviare il climatizzatore per completare l'operazione.

6.7 Riavvio del climatizzatore

1. Spegnerlo il climatizzatore.
2. Premere contemporaneamente i tasti **MODE** (Mode) e **WiFi** (Wi-Fi) per circa 10 secondi, finché l'apparecchio non emette un suono.
3. Accertarsi che il simbolo Wi-Fi sul display del telecomando sia visibile.
 - ◁ A questo punto è possibile attivare o disattivare la funzione Wi-Fi premendo il tasto **WiFi**.

6.8 Test rete Wi-Fi

1. Nel menu dello smartphone o del tablet andare alle impostazioni, aprire l'elenco delle connessioni Wi-Fi e selezionare il proprio climatizzatore.
2. Tornare all'app Ewpe Smart e accertarsi che in alto sul display sia visualizzato "Aggiungi manualmente apparecchio".
3. Cliccare su "Ho confermato l'operazione precedente" e aspettare che venga caricata completamente.
4. Cliccare sul tasto "Avanti".
5. Selezionare la propria connessione Wi-Fi. Immettere la password e cliccare su "Avanti".
 - ◁ Le istruzioni per il collegamento del climatizzatore tramite Wi-Fi vengono visualizzate sul display.
6. Cliccare su "Avanti".
7. Selezionare il climatizzatore dall'elenco delle connessioni Wi-Fi.

8. Inserire nell'app Ewpe Smart la password visualizzata (per esempio 12345678).
 - ◁ Il Wi-Fi del climatizzatore è collegato.
9. Tornare all'app Ewpe Smart.
 - ◁ L'applicazione impiegherà qualche minuto per trovare il climatizzatore.
10. Una volta conclusa l'operazione, cliccare su "Fatto".
 - ◁ Ora è possibile comandare il climatizzatore tramite la connessione remota.

6.9 Modifica del nome del climatizzatore

1. Cliccare sul nome del climatizzatore in alto nella pagina di menu.
 - ◁ Nella pagina seguente accanto a "Nome dell'apparecchio" compare la denominazione attuale dell'apparecchio.
2. Premerlo e inserire un nuovo nome.
3. Cliccare su "Salva" in alto a destra sul display per confermare il nuovo nome dell'apparecchio.

6.10 Funzione base

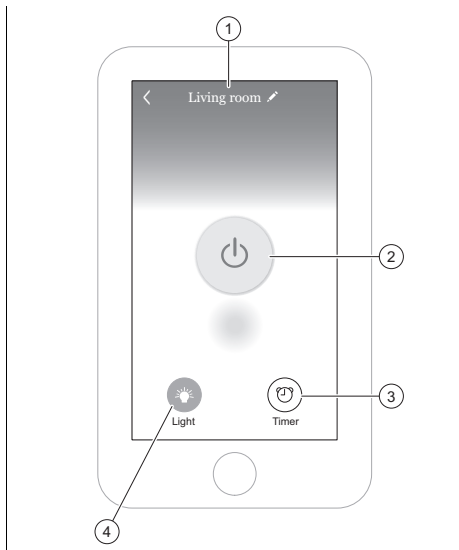

- 1 Nome del climatizzatore.
- 2 Tasto on/off del climatizzatore.
- 3 Funzione timer (Timer).
- 4 Tasto on/off dell'illuminazione display sull'unità interna.

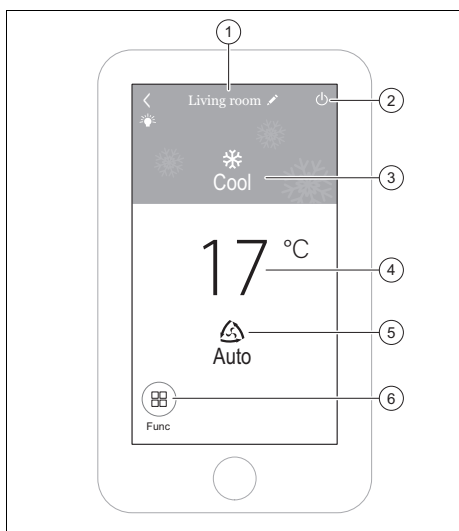

- 1 Nome del climatizzatore.
- 2 Tasto off del climatizzatore.
- 3 Modalità di funzionamento.

- 4 Indicazione della temperatura.
- 5 Velocità del ventilatore.
- 6 Menu delle funzioni.

7 Cura e manutenzione

7.1 Cura del prodotto

- Pulire il rivestimento con un panno umido ed un po' di sapone privo di solventi.
- Non utilizzare spray, sostanze abrasive, detergenti, solventi o detergenti che contengano cloro.

7.2 Pulizia dell'unità interna

1. Pulire il rivestimento dell'unità interna con un panno morbido e asciutto.
2. Pulire con acqua il rivestimento in caso di sporco ostinato ed un detergente neutro.
 - Eliminare tracce di detergente dall'interno dell'unità interna.

7.3 Pulizia dell'unità esterna

1. Pulire il rivestimento dell'unità esterna con un panno asciutto.
2. Eliminare event. le impurità dalla superficie dell'aspirazione aria.
3. Se l'unità esterna si trova in un ambiente polveroso, pulire regolarmente le lamelle dello scambiatore di calore con una spazzola morbida.

7.4 Pulizia del telecomando

- Per pulire il telecomando utilizzare solo un panno asciutto.

7.5 Pulizia del filtro dell'aria



Precauzione! **Rischio di disturbi o malfunzionamenti.**

I vaporizzatori ed i sistemi antiodore nel filtro o nel flusso d'aria interno in uscita possono danneggiare o sporcare lo scambiatore di calore.

- ▶ Se necessario, installare questi sistemi sullo scarico aria dell'unità interna.
- ▶ Sincerarsi che questi sistemi siano attivi solo se il ventilatore è inserito.

1. Pulire i filtri dell'aria almeno ogni 3 mesi.

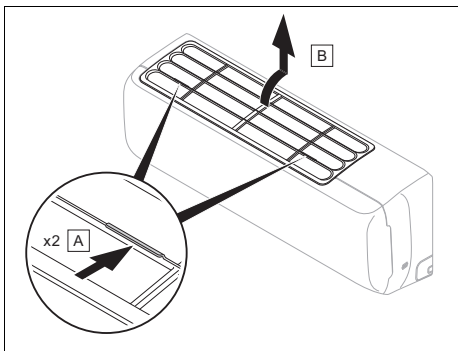

2. Premere le impugnature **(A)** su entrambi i lati del filtro nella direzione indicata dalla freccia.
3. Tirare verso l'alto per staccare la parte posteriore **(B)**; quindi sarà possibile estrarre il filtro.
4. Pulire il filtro dell'aria con un aspirapolvere o con acqua calda (max 45 °C) e un detergente neutro.
5. Accertarsi che i filtri siano completamente asciutti prima di inserirli nell'unità interna.
6. Dopo la pulizia, reinstallare il filtro seguendo la sequenza inversa.

7. Spingere lungo le guide su entrambi i lati e premere quindi i bordi sinistro e destro del filtro.
 - ◁ Se si percepiscono ancora cattivi odori, occorre sostituire il filtro.

7.6 Manutenzione

Per garantire un funzionamento continuo, elevata affidabilità e lunga durata dell'apparecchio, è necessario fare eseguire un'ispezione/manutenzione regolare del prodotto da un tecnico qualificato abilitato.

8 Messa fuori servizio

8.1 Disattivazione temporanea del prodotto

- ▶ Premere il tasto di accensione/spegnimento.
 - ◁ Il display si oscura.

8.2 Disattivazione definitiva del prodotto

- ▶ Incaricare un installatore per mettere il prodotto definitivamente fuori servizio. Si prega di rivolgersi ad un tecnico qualificato e autorizzato.

8.2.1 Smaltimento del refrigerante

Il prodotto contiene il refrigerante R32 che non deve essere rilasciato nell'atmosfera.

- ▶ Fare smaltire il refrigerante solo da parte di un installatore qualificato.

9 Riciclaggio e smaltimento

Smaltimento dell'imballaggio

- ▶ Incaricare dello smaltimento dell'imballaggio del prodotto il tecnico qualificato che lo ha installato.

Smaltimento del prodotto



- Se il prodotto è contrassegnato con questo simbolo:

- ▶ In questo caso non smaltire il prodotto con i rifiuti domestici.
- ▶ Conferire invece il prodotto in un punto di raccolta per apparecchi elettrici o elettronici usati.

Smaltimento delle batterie/batterie ricaricabili



■ Se il prodotto è munito di batterie/batterie ricaricabili contrassegnate con questo simbolo:

- ▶ In questo caso smaltire le batterie/batterie ricaricabili in un punto di raccolta per batterie/batterie ricaricabili.
 - ◁ **Prerequisito:** le batterie/batterie ricaricabili devono poter essere rimosse dal prodotto senza essere distrutte. Altrimenti vengono smaltite assieme al prodotto.
- ▶ Secondo i requisiti di legge, la restituzione delle batterie usate è obbligatoria, in quanto le batterie/batterie ricaricabili possono contenere sostanze dannose per la salute e l'ambiente.

Eliminazione dei dati personali

I dati personali possono essere utilizzati impropriamente da soggetti terzi non autorizzati.

Se il prodotto contiene dati personali:

- ▶ Prima di smaltire il prodotto, assicurarsi che non vi siano apposti né contenuti dati personali (per esempio, dati di registrazione online o simili).

10 Garanzia e servizio assistenza tecnica

10.1 Garanzia

Le informazioni sulla garanzia del produttore sono presenti nelle Country specifics.

10.2 Servizio assistenza tecnica

I dati di contatto del nostro servizio assistenza tecnica sono riportati nelle Country specifics o nel nostro sito web.

Appendice

A Soluzione dei problemi

Problema	Possibili cause	Rimedio
Il display del comando a distanza non si inserisce	Controllare se le batterie sono inserite correttamente.	Rispettare la polarità.
	Le batterie sono scariche	Sostituire le batterie. Sostituire sempre le due batterie contemporaneamente.
Il sistema non si avvia immediatamente	Il sistema non si riavvia immediatamente dopo il disinserimento.	Ai fini della protezione, l'impianto rimane disinserito per almeno 3 minuti dopo ogni arresto. Reinserirlo dopo questo lasso di tempo.
	Il circuito di protezione viene attivato per proteggere il prodotto, se il connettore viene rimosso dalla presa e reinserito direttamente.	
Generalmente il sistema non funziona (il ventilatore non si inserisce)	Il cavo di allacciamento alla rete elettrica non è collegato	Innestare il connettore nella presa ed inserire l'unità interna.
	La corrente è in avaria	Ripristinare nuovamente l'alimentazione di corrente dell'impianto.
	Il fusibile è guasto	Avvisare un tecnico qualificato.
Raffrescamento o riscaldamento insufficienti	Porte e/o finestre aperte	Chiudere le porte e/o le finestre.
	La fonte di calore si trova nel locale (molte persone nel locale)	Eliminare possibilmente la fonte di calore.
	Il termostato nel modo raffrescamento è impostato su una temperatura troppo alta	Impostare perfettamente la temperatura.
	Il termostato nel modo riscaldamento è impostato su una temperatura insufficiente	Impostare perfettamente la temperatura.
	Il filtro dell'aria è sporco o intasato	Pulire i filtri dell'aria.
	Ostacolo davanti all'entrata o all'uscita dell'aria	Eliminare l'ostacolo per provvedere ad una circolazione dell'aria sufficiente.
	La temperatura ambiente non ha raggiunto il livello stabilito	Attendere un momento.
	Irraggiamento solare diretto attraverso la finestra mentre il prodotto funziona nel modo raffrescamento	Proteggere l'unità interna dall'irraggiamento solare (ad es.: applicare tende, chiudere gli avvolgibili, ecc.).
Emissione di rumore	Durante il funzionamento o con unità disinserita si percepisce probabilmente uno scricchiolio. Nei primi due o tre minuti il rumore è fortissimo.	La causa di questo scricchiolio è dovuta allo scorrimento del refrigerante nell'unità. Il rumore non indica un malfunzionamento.
	Durante il funzionamento del sistema si percepisce uno schiocco	La causa di questo rumore è dovuta alle variazioni di temperatura e di conseguenza alla dilatazione o alla contrazione del bollitore. Il rumore non indica un malfunzionamento.

Problema	Possibili cause	Rimedio
Emissione di rumore	Un forte rumore d'aria durante il funzionamento del sistema può essere causato da impurità del filtro dell'aria	Pulire a fondo il filtro dell'aria.
Formazione di cattivi odori	Il sistema fa circolare cattivi odori nell'aria ambiente (odore di sigarette o mobili)	Nessuna misura correttiva
Formazione di nebbia o vapore	Nel modo riscaldamento o con basse temperature, l'unità esterna può generare vapore durante il processo di scongelamento.	Nessuna misura correttiva
Sul display dell'unità interna appare E07 .	Le singole unità interne del climatizzatore non sono configurate nella stessa modalità operativa.	Commutare tutte le unità interne sul modo raffrescamento o riscaldamento.

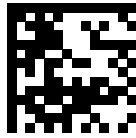

8000011834_00

Publisher/manufacture

Vaillant GmbH

Berghauser Str. 40 ■ D-42859 Remscheid
Tel. +49 2191 18 0 ■ Fax +49 2191 18 2810
info@vaillant.de ■ www.vaillant.de

© These instructions, or parts thereof, are protected by copyright and may be reproduced or distributed only with the manufacturer's written consent. Subject to technical modifications